

ELPRO CONCEPT

Elektrisch projectiescherm voor wand of plafondmontage

PROJECTA
REFLECTING YOUR VISION



Kijk de video:

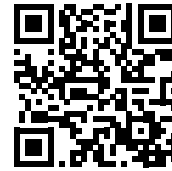

Productspecificaties:

- Elektrisch bediend projectiescherm 230 volt (50Hz) met een verbruik van maximaal 0,53 Ampère (121.9 Watt).
- De buismotor is links gemonteerd in de stalen behuizing via rubberen dempers, om het geluid te reduceren.
- De buismotor is gemonteerd in de rolstok, 4 aderig, 26 omwentelingen per minuut, onderhoudsvrij, geïntegreerde rem en thermisch beveiligd tegen overbelasting.
- De 4 aderig aansluiting is geïntegreerd in de afdekkap, zodat door middel van de connector en de bijgeleverde kabel gemakkelijk kan worden aangesloten op de elektrische installatie.
- Geschikt voor wand en plafond montage met de bijgeleverde metalen flexibele ophangbeugels (50cm).
- De bladvormige stalen behuizing The leaf shaped steel casing (14,6 x 15,4cm) is aan de binnenzijde verzinkt en aan de buitenzijde standaard voorzien van een matte, textuur poeder coating (RAL 9016).
- De witte kunststof afdekkappen sluiten de behuizing aan de uiteindes af. Na het loshalen van de linker zijkap is een Easy Connectivity connector bereikbaar voor het gemakkelijk aansluiten van elektriciteit of accessoires.
- De driehoekige onderbalk rolt volledig in de koker.
- De projectiedoeken zijn brandvertragend en naadloos in het zichtvlak.
- De projectiedoeken hebben bij video-, HDTV-, Wide- formaat een 5cm kader rondom en bij het standaard formaat een zwart kader aan de zijkant (breedte < 240cm= 2.5cm en ≥ 240cm= 5cm).
- De projectiedoeken zijn voorzien van een zwarte achterkant.
- Standaard wordt er een 3 polige wandschakelaar bijgeleverd.
- Het projectiescherm is CE gemarkeerd en voldoet aan de strengste productveiligheid normen.
- Geïntegreerde RF ontvanger optie: deze versie heeft een 3 aderige kabel en wordt standaard geleverd met aan afstandsbediening.

Optie:

- RF: Inclusief ingebouwde RF-ontvanger, waardoor het scherm direct te bedienen is met de bijgeleverde afstandsbediening. Standaard wordt een afstandsbediening bijgeleverd.

Aspect Ratios:

- Extra hoog bovenkader



- Zonder kader

Beschikbare formaten

Minimale breedte: 180 cm
Maximale breedte: 400 cm

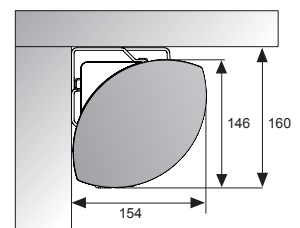

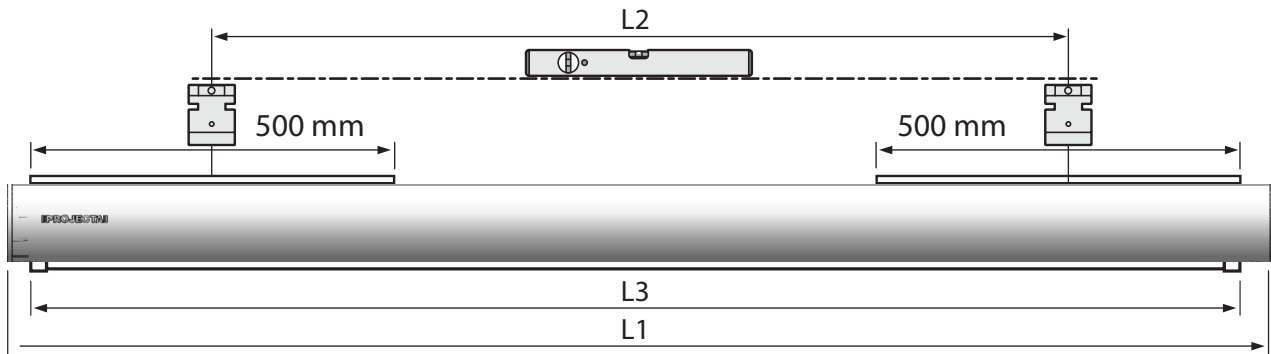

		Zichtmaat	Formaten			Kaders	Netto gewicht
		cm	L1 mm	L2 mm	L3 mm	cm	kg
16:10	129x200	119 x 190	2131	1565	2040	5	21
	141x220	131 x 210	2331	1765	2240	5	23
	154x240	144 x 230	2531	1965	2440	5	25
	179x280	169 x 270	2931	2365	2840	5	29
	191x300	181 x 290	3131	2565	3040	5	30
	204x320	194 x 310	3331	2765	3240	5	32
	216x340	206 x 330	3531	2965	3440	5	34
	228x360	218 x 350	3731	3165	3640	5	40
	241x380	231 x 370	3931	3365	3840	5	42
254x400	244 x 390	4131	3565	4040	5	45	
16:9	102x180	96x170	1911	1345	1820	5	19
	117x200	107x190	2131	1565	2040	5	21
	128x220	118x210	2331	1765	2240	5	23
	139x240	129x230	2531	1965	2440	5	25
	162x280	152x270	2931	2365	2840	5	28
	173x300	163x290	3131	2565	3040	5	30
	184x320	174x310	3331	2765	3240	5	32
	196x340	186x330	3531	2965	3440	5	34
	207x360	197 x 350	3731	3165	3640	5	39
218x380	208 x 370	3931	3365	3840	5	42	
229x400	219 x 390	4131	3565	4040	5	44	
4:3	138x180	127x170	1911	1345	1820	5	20
	153x200	143x190	2131	1565	2040	5	22
	168x220	158x210	2331	1765	2240	5	23
	183x240	173x230	2531	1965	2440	5	25
	213x280	203x270	2931	2365	2840	5	29
	228x300	218x290	3131	2565	3040	5	31
	243x320	233x310	3331	2765	3240	5	33
	258x340	248x330	3531	2965	3440	5	36
1:1	180x180	173x173	1911	1345	1820	2,5 L/R	20
	200x200	195x195	2131	1565	2040	2,5 L/R	22
	220x220	215x215	2331	1765	2240	2,5 L/R	24
	240x240	230x230	2531	1965	2440	5 L/R	26
	280x280	270x270	2931	2365	2840	5 L/R	31
	300x300	290x290	3131	2565	3040	5 L/R	33
	320x320	310x310	3331	2765	3240	5 L/R	35
	340x340	330x330	3531	2965	3440	5 L/R	38

Beschikbare projectiedoeken

Alle doeksoorten zijn naadloos in het zichtvlak.

Matwit

Gain: 1.0
 Kijkhoek: 120°
 Basis materiaal: Glasvezel
 Brandwerendheid: B2
 Zwarte achterkant: Ja
 Opaciteit: > 99 %
 Naadloos: Ja
 GreenGuard: Ja



Standaard: UL 2818 - 2013
 Standaard for chemische emissies voor bouwmaterialen, afwerking en inrichting

Certificatienummer



Greenguard - 4710-410



Greenguard Gold - 4710-420

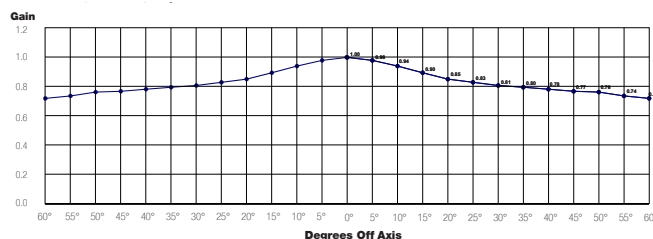

Datalux

Gain: 1.5
 Kijkhoek: 70°
 Basis materiaal: Glasvezel
 Brandwerendheid: B2
 Zwarte achterkant: Ja
 Opaciteit: > 99 %
 Naadloos: Ja
 GreenGuard: Ja



Standaard: UL 2818 - 2013
 Standaard for chemische emissies voor bouwmaterialen, afwerking en inrichting

Certificatienummer



Greenguard - 4712-410



Greenguard Gold - 4712-420



High Contrast

Gain: 1.1
 Kijkhoek: 100°
 Basis materiaal: Glasvezel
 Brandwerendheid: B2
 Zwarte achterkant: Ja
 Opaciteit: > 99 %
 Naadloos: Ja
 GreenGuard: Ja



Standaard: UL 2818 - 2013
 Standaard for chemische emissies voor bouwmaterialen, afwerking en inrichting

Certificatienummer



Greenguard - 4708-410



Greenguard Gold - 4708-420

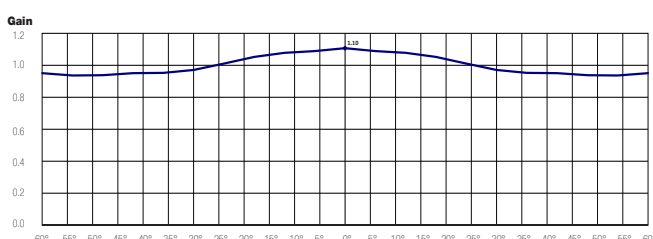

B1 / M1 brandwerendheid

Projectiedoek met B1 / M1 brandwerendheid is optioneel beschikbaar. Neem contact op met Projecta of uw aanvraag mogelijk is.

Certificaties

- Producten worden geproduceerd in een ISO14001 gecertificeerde fabriek.
- Projecta is een ISO 9001 gecertificeerde onderneming.
- REACH - Registration, Evaluation, Authorisation and Restriction of Chemical substances.
- RoHS - Restriction of Hazardous Substances.
- WEEE - Waste Electronic and Electrical Equipment Regulations.



Maatwerk

Geef exact de maten aan van het projectiescherm dat u nodig heeft:

Zichtmaat: _____ hoog (cm.) x _____ breed(cm.)

Doeksoort: _____ kader boven: _____ (cm.) Kader onder: _____ (cm.)

RAL kleur koker en kunststof onderdelen: RAL _____

Motor rechts gepositioneerd

Doek omgekeerd gemonteerd

Opmerkingen: _____

Accessoires – bediening

Voor projectieschermen met een standaard motor / standaard geleverd met een wandchakelaar

- Easy Install RF afstandsbediening (868,3 Mhz)
 - Easy Install draadloze projectorkoppeling (868,3 Mhz)
 - Easy Install RF wandzender (868,3 Mhz)
- Easy Install RF afstandsbediening met projectorkoppeling (868,3 Mhz)
- Easy Install projectorkoppeling met kabel
- Easy Install IR afstandsbediening
- Easy Install plug & play relaiskast met potentiaal vrije contacten
 - Easy Install plug & play RS232/RS422 control kit
 - Easy Install plug & play RS232/RS422 met IP control kit
- Sleutelschakelaar

Voor projectieschermen met een RF motor / standaard geleverd met een afstandsbediening

- RF wandzender (433,92 Mhz)
- 4 kanaals RF handzender (433,92 Mhz)
- Easy Install plug & play aansluitkabel voor RF schermen 10 m
- Easy Install plug & play aansluitkabel voor RF schermen 5 m

Accessories - installation

- Plafondbeugel (100 cm.)
- Wandbeugel (75 cm.)
- Wandbeugel (30 cm.)
- Wandbeugel (10 cm.)
- Wandklemmen
- Koofbeugel

Elpro Concept - meegeleverde montagebeugel

(Afmetingen in mm)

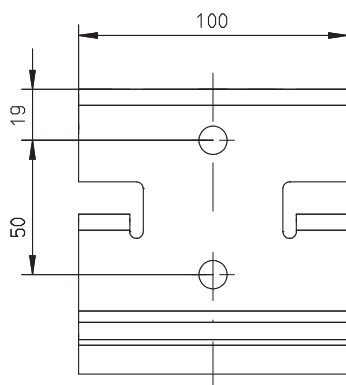
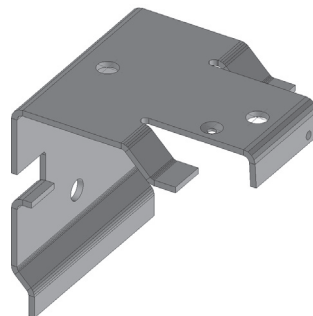

Vooraanzicht

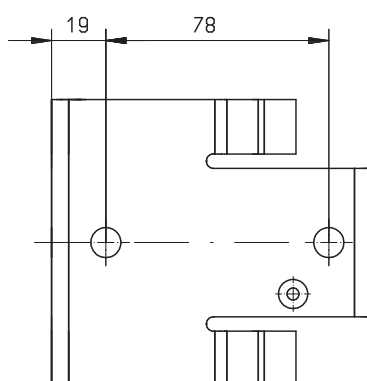

Bovenaanzicht

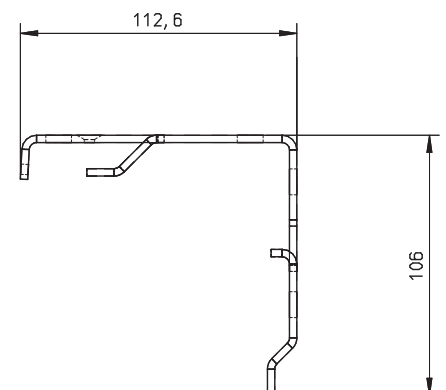

Zijaanzicht

Garantie

Projecta verstrekt een beperkte garantie van vijf (5) jaar op de Elpro Concept-serie en een beperkte garantie van twee (2) jaar op alle andere producten. De garantie op de motor van elektrische schermen bedraagt vijf (5) jaar. Alle garanties gaan in op de datum waarop het product door Projecta is gefactureerd.