

DE

Lieferumfang:

- ① Deckel
- ② Einbaumodul
- ③ Schiebehülse (für Einbaumodul)
- ④ Buchsengehäuse (Kabeltülle der XLR-Buchse wird nicht benötigt)
- ⑤ Buchseneinsatz
- ⑥ Kabelsicherung
- ⑦ Unterlegscheibe
- ⑧ Mutter

EN

Supplied accessories:

- ① Lid
- ② Installation module
- ③ Sliding sleeve (for installation module)
- ④ Female connector housing (the cable sleeve of the XLR socket is not required)
- ⑤ Socket insert
- ⑥ Cable protection
- ⑦ Washer
- ⑧ Nut

FR

Contenu de la livraison :

- ① Couvercle
- ② Module encastré
- ③ Manchon coulissant (pour module encastré)
- ④ Boîtier de prise (passe-câble de la prise XLR n'est pas nécessaire)
- ⑤ Insert de prise
- ⑥ Fusible de câble
- ⑦ Rondelle
- ⑧ Écrou

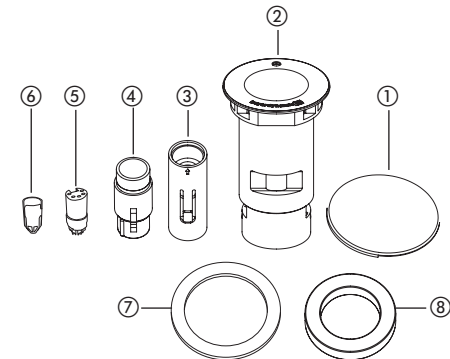

DE

1. Ziehen Sie das Mikrofonkabel durch die Schiebehülse ③. Das kurze Kabelende befindet sich auf der Gewindeseite der Schiebehülse ③. Manteln Sie das Kabel vorschriftsmäßig ab. Kabelschirm zur Seite legen, verdrehen und verzinnen. Die einzelnen Litzen abisolieren, verdrehen und ebenfalls verzinnen.

EN

1. Pull the microphone cable through the sliding sleeve ③. The short end of the cable is at the threaded end of the sliding sleeve ③. Strip the cable properly. Put the cable shield aside, twist and tin-plate it. Strip the individual wires, twist and tin-plate them.

FR

1. Faites passer le câble de microphone dans le manchon coulissant ③. À cet effet, l'extrémité de câble courte doit se trouver sur le côté fileté du manchon coulissant ③. Dénuder dûment le câble avec précaution. Mettre de côté le blindage de câble, le torsader et l'étamer. Dénuder les différents brins, torsader et également étamer.

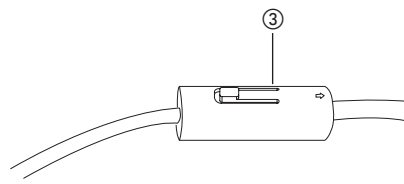

DE

2. Löten Sie das Kabel an den Buchseneinsatz ⑤ an. Halten Sie dabei die korrekte Belegung der Kontakte ein. Vermeiden Sie Brücken und Kurzschlüsse. Verbinden Sie die Schirmung des Kabels zusätzlich mit der Massefahne des Buchseneinsatzes ⑤. Schieben Sie die Kabelsicherung ⑥ über das Kabel.

EN

2. Solder the cable to the socket insert ⑤. Observe the correct assignment of the contacts. Avoid bridges and short circuits. Connect the shielding of the cable also with the ground pin of the socket insert ⑤. Put the cable protection ⑥ over the cable.

FR

2. Soudez le câble sur l'insert de prise ⑤. Observez la bonne affectation des contacts. Évitez les ponts et courts-circuits. Raccordez de plus le blindage du câble à la cosse de masse de l'insert de prise ⑤. Faites glisser le fusible de câble ⑥ sur le câble.

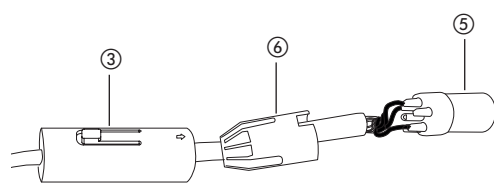

DE

3. Schieben Sie den Buchseneinsatz ⑤ mit der Kabelsicherung ⑥ komplett in das Buchsengehäuse ④ ein. Die Führungsnase am Buchseneinsatz ⑤ muss dabei in die Führungsnut des Buchsengehäuses ④ fassen. Im eingeschobenen Zustand sollte der Buchseneinsatz ⑤ mit dem oberen Rand des Buchsengehäuses ④ bündig sein.

EN

3. Slide the socket insert ⑤ complete with the cable protection ⑥ into the female connector housing ④. The guide lug on the socket insert ⑤ must grip into the groove of the female connector housing ④. In the inserted state of the socket insert ⑤ it must meet with the upper edge of the female connector housing ④.

FR

3. Insérez complètement l'insert de prise ⑤ avec le fusible de câble dans le boîtier ④ de prise ④. L'ergot de guidage sur l'insert de prise ⑤ doit à cet effet s'enclencher dans l'encoche du boîtier de prise ④. Une fois inséré, l'insert de prise ⑤ doit affleurer le bord supérieur du boîtier de prise ④.

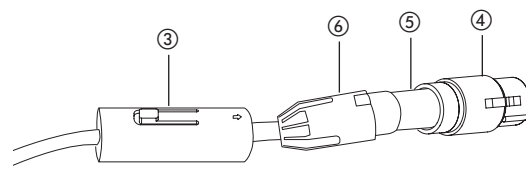

DE

4. Schrauben Sie die montierte Kabelbuchse ④ in die Schiebehülse ③ und drehen Sie das Gewinde der Schiebehülse ③ fest. Achten Sie dabei darauf, dass die Verriegelung der XLR-Buchse nach dem Festdrehen auf einen der beiden Markierungspfeile der Schiebehülse ③ gerichtet ist. **Achtung:** Möchten Sie die Schiebehülse ③ gegen ein späteres Herausdrehen sichern, bestreichen Sie das Gewinde mit einem Schraubensicherungslack. Danach ist kein Öffnen des Gewindes mehr möglich!

EN

4. Screw the mounted cable connector ④ into the sliding sleeve ③ and tighten it. Make sure that the locking of the XLR socket points to one of the two arrows on the sliding sleeve ③ after tightening. **Warning:** If you want to secure the sliding sleeve ③ against a subsequent unscrewing, apply a locking paint to the thread. After this the thread cannot be opened anymore!

FR

4. Vissez la prise montée ④ dans le manchon coulissant ③ et serrez le filetage du manchon coulissant ③. À cet effet, veillez à ce que le verrouillage de la prise XLR, après le serrage, soit dirigé vers l'une des deux flèches du manchon coulissant ③. **Attention :** Si vous souhaitez empêcher que le manchon coulissant ③ ne se dévisse ultérieurement, appliquez sur le filetage un vernis d'arrêt de vis. Un desserrage du filetage est ensuite impossible !

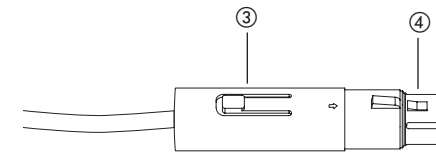

DE

5. Führen Sie die Schiebehülse ③ von unten in das Einbaumodul ein. Achten Sie darauf, dass die Entriegelungsnase der Kabelbuchse auf derselben Position ist wie die Bohrung für die Deckelbefestigung. Die beiden Rastnasen der Schiebehülse ③ müssen hörbar in den Führungen einrasten. Falls notwendig können Sie die Schiebehülse ③ hierfür etwas drehen.

EN

5. Insert the sliding sleeve ③ from below into the installation module. Make sure that the release of the cable socket points to the same position as the hole for the lid fastening. The two clips of the sliding sleeve ③ must audibly lock into the slots. If necessary you can slightly turn the sliding sleeve ③ for this.

FR

5. Insérez le manchon coulissant ③ par le bas dans le module encastré. Veillez à ce que l'ergot de déverrouillage de la prise se trouve dans la même position que l'orifice pour la fixation du couvercle. Les deux ergots d'encliquetage du manchon coulissant ③ doivent s'enclencher de façon audible dans les glissières. Au besoin, vous pouvez légèrement tourner le manchon coulissant ③.

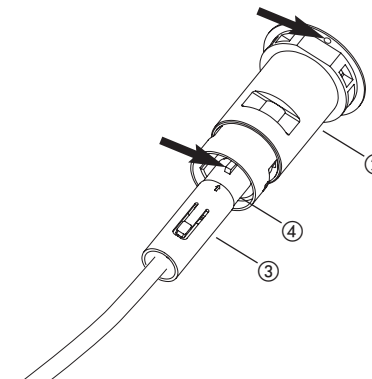

GMS 32 GMS 52

INBAUHALTERUNG INSTALLATION HOLDER FIXATION DE MONTAGE

MONTAGEANLEITUNG INSTALLATION INSTRUCTION INSTRUCTIONS DE MONTAGE

DE

- Kontrollieren Sie, ob die Kabelbuchse korrekt eingeschoben wurde. Siehe hierfür Abbildung unten. Bei Bedarf kann die Buchse durch Drücken der seitlichen Rastnasen an der Schiebehülse ③ nochmals herausgeschoben und durch Verdrehen der Buchse in der Schiebehülse ③ nachjustiert werden.

EN

- Check if the cable socket has been inserted correctly. For this refer to the illustration below. If necessary you can push out the socket once again by pressing the two clips on the sliding sleeve ③ and adjust it by turning the socket in the sliding sleeve ③.

FR

- Vérifiez si la prise a correctement été insérée. Cf. à ce propos l'illustration ci-dessous. Au besoin, la prise peut, en pressant les deux ergots d'encliquetage latéraux sur le manchon coulissant ③, être retirée et, sur rotation dans le manchon coulissant ③, réajustée.

DE

- Setzen Sie das Einbaumodul ② von oben in die Möbelbohrung (ø 49 - 50 mm) ein und befestigen Sie es an der Unterseite mit der beigelegten Unterlegscheibe ⑦ und Mutter ⑧.
Wichtig: Die Tischplatte sollte eine Stärke zwischen 11 mm (Minimum) und 55 mm (Maximum) haben.

EN

- Insert the installation module ② from above into the hole of the furniture (ø 49 - 50 mm) and fix it at the bottom with the supplied washer ⑦ and nut ⑧.
Important: The table should have a thickness between 11 mm (minimum) and 55 mm (maximum).

FR

- Placez le module encastré ② par le haut dans l'orifice pratiqué dans le meuble (ø 49 - 50 mm) et fixez-le sur le dessous à l'aide de la rondelle ⑦ et de l'écrou ⑧.
Important : le plateau de table doit avoir une épaisseur minimale de 11 mm et une épaisseur maximale de 55 mm.

DE

- Montieren Sie den Deckel ① durch Eindrücken der Kugelbefestigung in die Bohrung des Einbaumoduls ②. Achten Sie darauf, dass Einbaumodul ② und Deckel ① konzentrisch zueinander ausgerichtet sind. Der Deckel ① kann durch Drehen geöffnet oder geschlossen werden.
Achtung: Um Beschädigungen zu vermeiden, sollten Sie den Deckel ① erst nach der Installation des Einbaumoduls ② im Tisch montieren.

EN

- Attach the lid ① by pressing the ball mount into the hole of the installation module ②. Make sure that the installation module ② and lid ① are concentrically aligned with each other. The lid ① can be opened or closed by turning.
Caution: In order to avoid damages, you should attach the lid ① after the installation of the installation module ② into the table.

FR

- Montez le couvercle ① en pressant la fixation à bille dans l'orifice du module encastré ②. Veillez à ce que le module encastré ② et le couvercle ① soient positionnés concentriquement l'un par rapport à l'autre. Le couvercle ① peut être ouvert ou fermé par rotation.
Attention : Pour éviter un endommagement, nous vous recommandons de ne monter le couvercle ① qu'après l'installation du module encastré ② dans la table.

