



Moodliner 1812WP

18x12W RGBW 4in1 LED Bar with Single-Led Control
Barra con 18 LED da 12W RGBW 4in1 con Controllo Singolo dei Led

User Manual

Manuale Utente

Carefully read this manual and properly take care of it
Leggete questo manuale e conservatelo per future consultazioni



Dear customer,

First of all thanks for purchasing a CENTOLIGHT® product. Our mission is to satisfy all possible needs of light designers and professionals of entertainment lighting, by offering a wide range of products based on the latest technologies.

We hope you will be satisfied with this fixture and, if you want to collaborate, we are looking for a feedback from you about product operation and possible improvements to be introduced in the next future. Go to our website www.centolight.com and send an e-mail with your opinion; this will help us to build equipment ever closer to professional's real requirements.

The CENTOLIGHT Team

Gentile Cliente,

Grazie per aver scelto un prodotto CENTOLIGHT®. La nostra missione è quella di soddisfare ogni possibile richiesta da parte di light designers e professionisti dell'illuminotecnica per l'intrattenimento, offrendo una vasta gamma di apparecchiature basate su tecnologie di ultima generazione.

Speriamo di aver soddisfatto le vostre aspettative e, se voleste collaborare, saremo lieti di ricevere un vostro feedback sulla qualità del prodotto al fine di migliorare costantemente la nostra produzione. Visitate il nostro sito www.centolight.com ed inviateci una mail con la vostra opinione; questo ci aiuterà a sviluppare nuovi prodotti quanto più vicini alle vostre esigenze.

Il Team CENTOLIGHT

TABLE OF CONTENTS

1 - Before you Begin	4
1.1. What is included- - - - -	4
1.2. Unpacking Instructions - - - - -	4
1.3. Accessories - - - - -	4
1.4. Disclaimer - - - - -	4
2 - Safety Instructions	5
2.1. Symbols Meaning - - - - -	5
3 - Mounting and Rigging	5
3.1. Rigging - - - - -	5
3.2. Heat - - - - -	6
3.3. Servicing - - - - -	6
4 - Introduction	7
4.1. Features - - - - -	7
4.2. Product Dimensions- - - - -	7
5 - Product Setup	8
5.1. Rear Panel Description- - - - -	8
5.2. About Power Connection - - - - -	9
5.3. About Dmx Connection - - - - -	9
5.4. DMX Terminator - - - - -	10
5.5. 3-Pin vs 5-Pin DMX cables - - - - -	10
6 - Menu Operation	11
7 - DMX Channel Assignments and Values	12
7.1. 9-ch DMX512 Channel Chart- - - - -	12
7.2. 27CH Channel Mode Chart- - - - -	13
7.3. 72CH Channel Mode Chart- - - - -	14
7.4. 81CH Channel Mode Chart- - - - -	14
8 - Lux Cart	16
9 - Troubleshooting	16
10 - Specification	17
11 - Warranty And Service	18
12 - Warning	18

1 – BEFORE YOU BEGIN

Thank you for purchasing Moodliner 1812WP. Enjoy your new equipment and make sure to read this manual carefully before operation! This user manual is made to provide both an overview of controls, as well as information on how to use them.

1.1. What is included

Package include:

- 1x CENTOLIGHT Moodliner 1812WP Led Bar
- 1x 1m (39in ca.) Waterproof Powercon to Europlug power cable adapter
- 2x Mount Brackets
- This User Manual

 **ATTENTION: Packaging bag is not a toy! Keep out of reach of children!!! Keep in a safe place the original packaging material for future use.**

1.2. Unpacking Instructions

Carefully unpack the product immediately and check the content to make sure all the parts are in the package and are in good condition. If the box or the contents (the product and included accessories) appear damaged from shipping, or show signs of mishandling, notify the carrier or dealer/seller immediately. In addition, keep the box and contents for inspection. If the fixture must be returned to the manufacturer, it is important that it is returned in the original manufacturer box and packing. Please do not take any action without first contacting your dealer or getting in touch with our after-sales support service (visit www.centolight.com for details).

1.3. Accessories

CENTOLIGHT can supply a wide range of quality accessories that you can use with your Moodliner Series equipment, like Cables, Splitters, DMX controllers, and a wide range of other fixtures. Ask your CENTOLIGHT dealer or check out our website www.centolight.com. All products in our catalogue has been long tested with this device, so we recommend you to use Genuine CENTOLIGHT Accessories and Parts.

1.4. Disclaimer

The information and specifications contained in this Manual are subject to change without notice. CENTOLIGHT assumes no responsibility or liability for any errors or omissions and reserves the right to revise or to create this manual at any time.

Copyright© 2021 CENTOLIGHT. All rights reserved.

2 – SAFETY INSTRUCTIONS

- Read these instructions
- Keep these instructions
- Heed all warning
- Follow all instructions

2.1 Symbols Meaning



The symbol is used to indicate that some hazardous live terminals are involved within this apparatus, even under the normal operating conditions, which may be sufficient to constitute the risk of electric shock or death.



The symbol is used to describe important installation or configuration problems. Not following advice and information on how to avoid such problems may lead to product malfunction.



This symbol indicates a protective grounding terminal.

WARNING:

Describes precautions that should be observed to prevent the danger of injury or death to the operator.



To protect the environment, please try to recycle packing material and exhausted consumables as much as possible.



Don't throw this product away just as general trash, please deal with the product follow the abandon electronic product regulation in your country.

3 – MOUNTING AND RIGGING



Pay attention to safety! Please respectively consider the EN 60598-2-17 and the national standard during the installation. Only authorized technicians can carry out the installation.

3.1 Rigging

- The installation of the fixture has to be built and constructed in a way that it can hold 10 times the weight for 1 hour without any harming demolition. The installation must always be secured with a secondary safety attachment, e.g. an

appropriate catch net. This secondary safety attachment must be constructed in a way that no part of the installation can fall down if the main attachment fails.

- When rigging, de-rigging or servicing the fixture staying in the area below the installation place, on bridges, under high working places and other endangered areas is forbidden. The operator has to make sure that the safety measure and the machine's technical installation is approved by an expert before taking into operation for the first time and after changes before taking into operation another time. He has also to make sure that an expert approves safety measure and the machine's technical installation once a years.

⚠ IMPORTANT: Overhead rigging requires extensive experience, including (but not limited to) calculating working load limits, installation material being used, and periodic safety inspection of all installation material and the projector. If you lack these qualifications, do not attempt the installation yourself, but instead use a professional structural rigger. Improper installation can result in bodily injury or property loss.

- If the fixture shall be lowered from the ceiling or high joists, professional trussing systems have to be used. The fixture must never be fixed swinging freely in the room.

⚠ CAUTION: Use appropriate clamps to rig the fixture on the truss. Make sure that the device is fixed properly! Ensure that the structure (truss) to which you are attaching the fixtures is secure.

3.2 Heat

- Do not use in a confined space. Always install the product in a location with adequate ventilation, at least 20in (50 cm) from adjacent surfaces. Be sure that no ventilation slots on the product's housing are blocked.
- The apparatus should be located away from heat sources such as radiators, stoves or other appliances that produce heat.

⚠ Do not use it when maximum ambient temperature is higher than 50°C Work temperature ranges from -30÷40 °C (-22÷104 °F).

3.3 Servicing

- Do not implement any servicing other than those means described in the manual. Refer all servicing to qualified service personnel only. The internal components of the equipment must be purchased from the manufacturer. Only use

accessories/attachments or parts recommended by the manufacturer.

4 - INTRODUCTION

Moodliner 1812WP is a slim bar with individual control of 18 High Power LEDs. The beam angle is 20° and allows this bar to be the right tool to create color effects for indoor and/or outdoor structures and buildings. Furthermore, the control of each individual color of each LED, as well as the automatic programs that can be activated without DMX control unit, offers a palette of solutions that gives enhances the creativity of any light designers.

The light source is made of 12W RGBW 4in1 LED with high-quality lens. The specially designed housing ensures an optimum heat dissipation during operating. The elegant design along with the ease of use are the ingredients for any indoor or outdoor application.

4.1 Features

- Waterproof Washer Bar with 20° Beam Angle
- 18x12W RGBW 4in1 LED with over 30,000h lifetime
- Max 13600 Luminous Flux (RGBW)
- CRI: Ra≥80
- Flicker Free Operation
- Silent Operation
- Smooth 16-bit Dimmer
- IP65 Protection Degree
- Waterproof DMX and Power connections

4.2 Product Dimensions

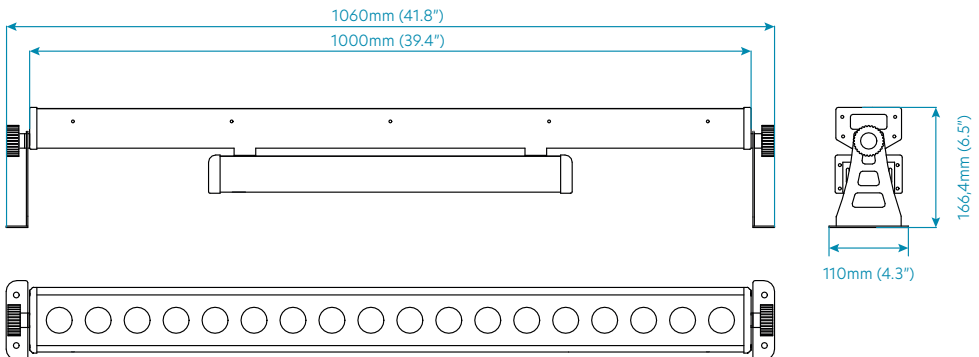

5 - PRODUCT SETUP

5.1 Rear Panel Description

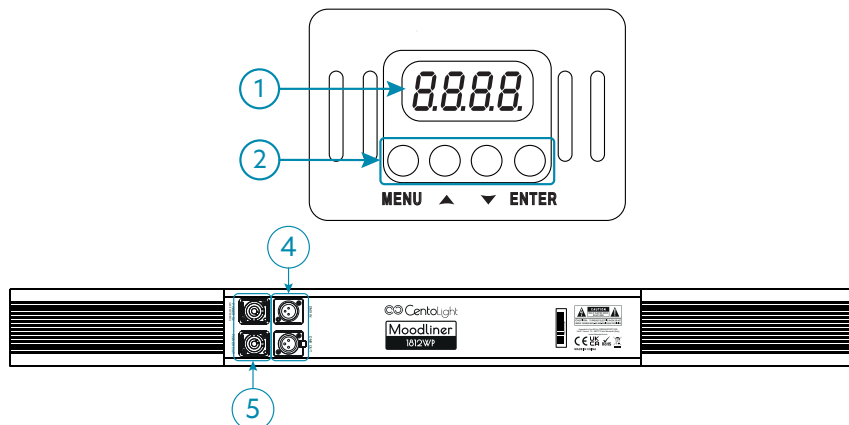

The operation panel includes Connectors, 4-digit LED display and control buttons.

1) LED Display

It shows the operating mode and all system information. Read "6 - Menu Operation" on page 11 for details on all menus.

2) Control Buttons

MENU Button - Short-press it to switch the setting pages.

UP Button - It scrolls up individual items in the selection menu and sub-menus for system settings (DMX address, Operation Mode, etc.), and increases values/settings of parameters.

DOWN Button - It scrolls down individual items in the selection menu and sub-menus for system settings (DMX address, Operation Mode, etc.), and increases values/settings of parameters.

ENTER Button - Press ENTER to access menu levels and confirm parameter value changes.

3) Power Input/Output Connectors

The Moodliner 1812WP is equipped with waterproof Powercon connectors. It allows the fixture to be connected to power in compliance with IP65 protection standards. Looking at the rear panel of the fixture, you notice that there are two power outlets

with respectively a male and a female Powercon connector.

Each connector has 3 pins. Read the following table to identify the correspondence between numbers, wire colors, Pins, and International Standard.

Cable (EU)	Pin	International
Brown	Live	L
Blue	Neutral	N
Yellow/Green	Earth	⊕

⚠ Earth must be connected! Always pay attention to safety! Before taking into operation for the first time, the installation has to be approved by an expert.

This fixture is also equipped with an output powercon connector to be used as power mains source in case of **cascade connection up to a maximum of 5 fixtures**.

4) DMX Input/Output Sockets

DMX Input is a IP65 3-pin XLR male socket for connection to a DMX control device. Please read "5.3. About Dmx Connection" on page 9 for details on how to manage DMX connections.

DMX output is a 3-pin XLR waterproof female socket for sending the DMX control signal to other units. Please read "5.3. About Dmx Connection" on page 9 for details on how to manage DMX connections.

5.2. About Power Connection

- Always make sure that the voltage of the outlet you are connecting the product to is within the range stated in paragraph "10 - Specification" on page 17 or rear panel of the product (AC110V-240V 50/60Hz).
- Make sure the power cord is not crimped or damaged. Never connect this product to a dimmer pack or rheostat.
- Never disconnect the product from power cord by pulling or tugging on the cord.
- To avoid electric shock, all fixtures must be connected to circuits with a suitable ground and circuit breaker.

5.3. About Dmx Connection

⚠ When use a DMX controller, please make sure that there is no interference sources (e.g. intercom, high frequency radio waves and radiation source).

DMX machines are designed to receive data through a serial Daisy Chain. A Daisy

Chain connection is where the DATA OUT of one fixture connects to the DATA IN of the next fixture. The order in which the machines are connected is not important and has no effect on how a controller communicates to each of them. Use an order that provides for the easiest and most direct cabling.

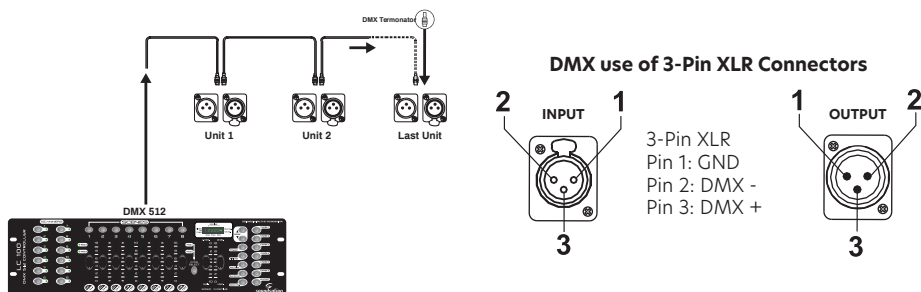

Connect machines using shielded 2-conductor twisted pair cable with 3-pin XLR male to female connectors. The shield connection is pin 1, while pin 2 is Data Negative (S-), and pin 3 is Data positive (S+).

⚠ CAUTION: Wires must not come into contact with each other; otherwise the fixtures will not work at all, or will not work properly.

5.4. DMX Terminator

DMX Terminator

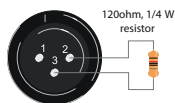

DMX is a resilient communication protocol, however errors still occasionally occur. In order to prevent electrical noise from disturbing and corrupting the DMX control signals, a good habit is to connect DMX output of last fixture in the chain to a DMX terminator, especially over long signal cable runs.

The DMX terminator is simply an XLR connector with a 120Ω (ohm), 1/4 Watt resistor connected across Signal (-) and Signal (+), respectively, pins 2 and 3, which is then plugged into the output socket on last projector in the chain. The connections are illustrated below.

⚠ Complimentary signal cable can transmit signals to 20 unit fixtures at most. Signal amplifier is a must to connect more fixtures.

5.5. 3-Pin vs 5-Pin DMX cables

DMX connection protocols used by controllers and fixtures manufacturers are not standardized around the world. However, two are the most common standards:

5-Pin XLR and 3-Pin XLR system. If you wish to connect this fixture to a 5-Pin XLR input fixture, you need to use an adapter-cable or make it by yourself. Below you can see the wiring correspondence between 3-Pin and 5-Pin plug and socket standards

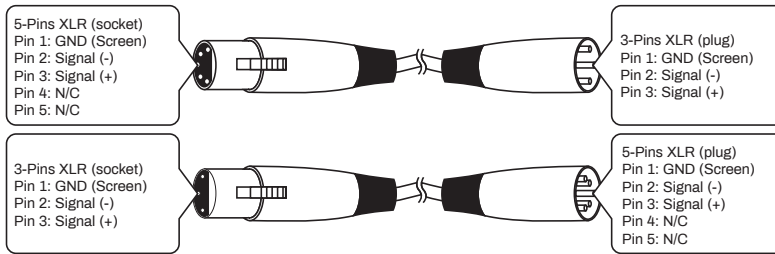

6 - MENU OPERATION

By pressing MENU button, the display will cycle through 15 menus. Press ENTER button to enter the corresponding menu, press UP or DOWN to modify current parameter value. Then, press ENTER button again to save current value.

Menu N.	Menu Name	Description
1	A001 - A255	DMX Channel Address Selection
2	23CH/9CH/72CH	Channel Mode Selection. You can choose among 9CH, 23CH or 72CH modes
3	CC00-CC99	This is an automatic mode. The LED bar is fully lit and the effect is the jump between the different colors with the speed set by the user (0 ÷ 99) by using the UP and DOWN buttons.
4	Ed00-Ed99	This is an automatic mode. The LED bar is fully lit and the transition between colors occurs cyclically with fades and pulses. The User can set the transition speed (0 ÷ 99) by using the UP and DOWN buttons.
5	Er00-Er99	This is an automatic mode. The LED bar is fully lit and the transition between colors occurs by changing the color to each individual LED creating a scrolling effect. The User can set the scrolling/transition speed (0 ÷ 99) by using the UP and DOWN buttons.
6	Po00-Po99	Like the automatic mode above, the LED bar is fully lit and the transition between colors takes place with a mix of effects of fades, impulses and scrolling. The User can set the effects speed (0 ÷ 99) by using the UP and DOWN buttons.
7	tr00-tr14	This function allows selection between 15 different automatic modes (0 ÷ 14) with scroll effects and color combinations. Selection is made by using the UP and DOWN buttons.
8	tU00-tU99	This function allows to set the speed (0 ÷ 99) of the "RUNNING CHANGE MODE" selected. The speed setting can be done using the UP and DOWN buttons.

9	bE00-bE99	Color sound control run change. You can adjust microphone sensibility from 00 to 99.
10	r200-r255	Manually adjusts Red Brightness from 000 to 255
11	G000-G255	Manually adjusts Green Brightness from 000 to 255
12	b000-b255	Manually adjusts Blue Brightness from 000 to 255
13	o000-o255	Manually adjusts White Brightness from 000 to 255
14	Id01-Id14	In case of more Moodliner 1812WP bars, you can use them in a Daisy Chain connection. You can then set a device as master, and all the others as slaves. This function allows you to give an ID NUMBER to each device used as slave. A maximum of 14 devices can be set as slaves and you can choose the ID Number using the UP and DOWN buttons.
15	oPrt	When this function is selected, the device is set as a slave.

7 - DMX CHANNEL ASSIGNMENTS AND VALUES

The Moodliner 1812WP can use 9, 27, 72 and 81 DMX channels. Below you can see the assignment of each channel.

7.1 9-ch DMX512 Channel Chart

CH	Value	Instruction	
1	Full Dimmer 000 - 255	R/G/B/W linear Dimmer, 0-100%	
2	Full strobe 000 - 255	R/G/B/W strobe, slow to fast	
3	Function selection 1	0 - 25	No function
		26 - 35	No function
		36 - 45	Color jump (Depending on CH 1-6-9)
		46 - 55	Color fade (Depending on CH 1-6-9)
		56 - 65	Select color (Depending on CH 1-2)
		66 - 75	Color jump (Depending on CH 1-2)
		76 - 85	Color fade, pulse change (Depending on CH 1-2)
		86 - 95	Fade running change effect 1 (Depending on CH 1)
		96 - 105	Fade running change effect 2 (Depending on CH 1)
		106 - 115	Fade running change effect 3 (Depending on CH 1)
		116 - 125	Fade running change effect 4 (Depending on CH 1)
		126 - 135	Fade running change effect 5 (Depending on CH 1)
		136 - 145	Fade running change effect 6 (Depending on CH 1)
		146 - 155	Fade running change effect 7 (Depending on CH 1)
		156 - 165	Running change effect 8 (Depending on CH 1-6-9)
		166 - 175	Running change effect 9 (Depending on CH 1-6-9)
176 - 185	Running change effect 10 (Depending on CH 1-6-9)		
186 - 195	Running change effect 11 (Depending on CH 1-6-9)		
196 - 205	Running change effect 12 (Depending on CH 1-6-9)		

3	Function selection 1	206 - 215	Running change effect 13 (Depending on CH 1-6-9)
		216 - 225	Running change effect 14 (Depending on CH 1-6-9)
		226 - 235	Running change effect 15 (Depending on CH 1-6-9)
		236 - 245	Running change effect 16 (Depending on CH 1-6-9)
		246 - 255	Sound mode (Depending on CH 1-6-9)
4	Function selection 2	31 - 45	Running change effect 1 (Depending on CH 1-6-9)
		46 - 60	Running change effect 2 (Depending on CH 1-6-9)
		... - ...	
	Function selection 3	246 - 255	Running change effect 15 (Depending on CH 1-6-9)
5	Function speed 1	000 - 255	Function speed, slow to fast
6	Red Dimmer	000 - 255	R Dimmer, 0-100%
7	Green Dimmer	000 - 255	G Dimmer, 0-100%
8	Blue Dimmer	000 - 255	B Dimmer, 0-100%
9	White Dimmer	000 - 255	W Dimmer, 0-100%

7.2 27CH Channel Mode Chart

CH	Value	Instruction	
1	Full Dimmer	000 - 255 R/G/B/W linear Dimmer, 0-100%	
2	Full strobe	000 - 255 R/G/B/W strobe, slow to fast	
3	Function selection 1	0 - 25	No function
		26 - 35	Select color (Depending on CH 1-10-27)
		36 - 45	Color jump (Depending on CH 1-6-9)
		46 - 55	Color fade (Depending on CH 1-6-9)
		56 - 65	Select color (Depending on CH 1-2)
		66 - 75	Color jump (Depending on CH 1-2)
		76 - 85	Color fade, pulse change (Depending on CH 1-2)
		86 - 95	Fade running change effect 1 (Depending on CH 1)
		96 - 105	Fade running change effect 2 (Depending on CH 1)
		106 - 115	Fade running change effect 3 (Depending on CH 1)
		116 - 125	Fade running change effect 4 (Depending on CH 1)
		126 - 135	Fade running change effect 5 (Depending on CH 1)
		136 - 145	Fade running change effect 6 (Depending on CH 1)
		146 - 155	Fade running change effect 7 (Depending on CH 1)
		156 - 165	Running change effect 8 (Depending on CH 1-6-9)
		166 - 175	Running change effect 9 (Depending on CH 1-6-9)
176 - 185	Running change effect 10 (Depending on CH 1-6-9)		
186 - 195	Running change effect 11 (Depending on CH 1-6-9)		

3	Function selection 1	196	-	205	Running change effect 12 (Depending on CH 1-6-9)
		206	-	215	Running change effect 13 (Depending on CH 1-6-9)
		216	-	225	Running change effect 14 (Depending on CH 1-6-9)
		226	-	235	Running change effect 15 (Depending on CH 1-6-9)
		236	-	245	Running change effect 16 (Depending on CH 1-6-9)
		246	-	255	Sound mode (Depending on CH 1-6-9)
4	Function selection 2	31	-	45	Running change effect 1 (Depending on CH 1-6-9)
		46	-	60	Running change effect 2 (Depending on CH 1-6-9)
		...	-
	Function selection 3	246	-	255	Running change effect 15 (Depending on CH 1-6-9)
5	Function speed 1	000	-	255	Function speed, slow to fast
6	Red Dimmer	000	-	255	R Linear Dimmer, 0-100%
7	Green Dimmer	000	-	255	G Linear Dimmer, 0-100%
8	Blue Dimmer	000	-	255	B Linear Dimmer, 0-100%
9	White Dimmer	000	-	255	W Linear Dimmer, 0-100%
10	Dimmer 1	R/G/B/W Dimmer			
11	Dimmer 2	R/G/B/W Dimmer			
12	Dimmer 3	R/G/B/W Dimmer			
13	Dimmer 4	R/G/B/W Dimmer			
...			
27	Dimmer 18	R/G/B/W Dimmer			

7.3.72CH Channel Mode Chart

CH		Value			Instruction
1	Red LED 1 Dimmer	000	-	255	R 1 linear Dimmer, 0-100%
2	Green LED 1 Dimmer	000	-	255	G 1 linear Dimmer, 0-100%
3	Blue LED 1 Dimmer	000	-	255	B 1 linear Dimmer, 0-100%
4	White LED 1 Dimmer	000	-	255	W 1 linear Dimmer, 0-100%
5	Red LED 2 Dimmer	000	-	255	R 2 linear Dimmer, 0-100%
6	Green LED 2 Dimmer	000	-	255	G 2 linear Dimmer, 0-100%
7	Blue LED 2 Dimmer	000	-	255	B 2 linear Dimmer, 0-100%
8	White LED 2 Dimmer	000	-	255	W 2 linear Dimmer, 0-100%
...	-
72	White LED18 Dimmer	000	-	255	W 18 Dimmer, 0-100%

7.4.81CH Channel Mode Chart

CH		Value			Instruction
1	Full Dimmer	000	-	255	R/G/B/W linear Dimmer, 0-100%

2	Full strobe	000	-	255	R/G/B/W strobe, slow to fast
3	Function selection 1	0	-	25	No function
		26	-	35	Select color (Depending on CH 1-10-27)
		36	-	45	Color jump (Depending on CH 1-6-9)
		46	-	55	Color fade (Depending on CH 1-6-9)
		56	-	65	Select color (Depending on CH 1-2)
		66	-	75	Color jump (Depending on CH 1-2)
		76	-	85	Color fade, pulse change (Dep. on CH 1-2)
		86	-	95	Fade running change effect 1 (Dep. on CH 1)
		96	-	105	Fade running change effect 2 (Dep. on CH 1)
		106	-	115	Fade running change effect 3 (Dep. on CH 1)
		116	-	125	Fade running change effect 4 (Dep. on CH 1)
		126	-	135	Fade running change effect 5 (Dep. on CH 1)
		136	-	145	Fade running change effect 6 (Dep. on CH 1)
		146	-	155	Fade running change effect 7 (Dep. on CH 1)
		156	-	165	Running change effect 8 (Dep. on CH 1-6-9)
		166	-	175	Running change effect 9 (Dep. on CH 1-6-9)
		176	-	185	Running change effect 10 (Dep. on CH 1-6-9)
		186	-	195	Running change effect 11 (Dep. on CH 1-6-9)
		196	-	205	Running change effect 12 (Dep. on CH 1-6-9)
		206	-	215	Running change effect 13 (Dep. on CH 1-6-9)
216	-	225	Running change effect 14 (Dep. on CH 1-6-9)		
226	-	235	Running change effect 15 (Dep. on CH 1-6-9)		
236	-	245	Running change effect 16 (Dep. on CH 1-6-9)		
246	-	255	Sound mode (Dep. on CH 1-6-9)		
4	Function selection 2 Function selection 3	31	-	45	Running change effect 1 (Dep. on CH 1-6-9)
		46	-	60	Running change effect 2 (Dep. on CH 1-6-9)
		...	-	...	
		246		255	Running change effect 15 (Dep. on CH 1-6-9)
000	-	255	Direction control for Color Jump/Scroll and Color Fade Scroll		
5	Function speed 1	000	-	255	Function speed, slow to fast
6	Red Dimmer	000	-	255	R Linear Dimmer, 0-100%
7	Green Dimmer	000	-	255	G Linear Dimmer, 0-100%
8	Blue Dimmer	000	-	255	B Linear Dimmer, 0-100%
9	White Dimmer	000	-	255	W Linear Dimmer, 0-100%
10	Red LED1 Dimmer	Red LED 1 Linear Dimmer, 0-100%			
11	Green LED1 Dimmer	Green LED 1 Linear Dimmer, 0-100%			
12	Blue LED1 Dimmer	Blue LED 1 Linear Dimmer, 0-100%			
13	White LED1 Dimmer	White LED 1 Linear Dimmer, 0-100%			
14	Red LED2 Dimmer	Red LED 2 Linear Dimmer, 0-100%			

15	Green LED2 Dimmer	Green LED 2 Linear Dimmer, 0-100%
16	Blue LED2 Dimmer	Blue LED 2 Linear Dimmer, 0-100%
17	White LED 2 Dimmer	White LED 2 Linear Dimmer, 0-100%
...
81	White LED 18 Dimmer	White LED 18 Linear Dimmer, 0-100%

8 - LUX CART

Distance	1m	3m	5m
Red	2600 Lux	580 Lux	240 Lux
Green	4600 Lux	970 Lux	360 Lux
Blue	850 Lux	200 Lux	70 Lux
White	5600 Lux	1100 Lux	450 Lux
RGBW	13600 Lux	2800 Lux	1000 Lux

9 - TROUBLESHOOTING

Problem	Probable Cause(s)	Remedy
No response from fixture when power is applied	No power to fixture	Check power cables
		Check mains plug
Fixture does not reset correctly	Electronic failure	Contact service technician*
No light, LED cuts out intermittently, or burns out too quickly	LED missing or blown	Disconnect fixture and replace the LED
	Fixture or LED is too hot	Allow fixture to cool. If problem persists, contact service technician*
Fixture resets but does not respond correctly to controller (DMX mode operation)	Controller not connected	Connect controller
	Incorrect addressing of the fixtures	Check address setting on fixture and controller
	Bad data link connection	Inspect cables and correct poor connections and/or broken cables.
Fixture resets but does not respond correctly to controller (DMX mode operation)	Conflict between tracking and vector control	Eliminate scene cross-fade on controller
	Data link not terminated	Insert termination plug in output of last fixture**
	Defective fixture on 2 devices transmitting on link	Bypass fixtures one at a time until normal operation is regained: unplug both connectors and connect them directly together

* To contact CentoLight service, see "11 - Warranty And Service" on page 18 or visit www.centolight.com

** For instruction on how to install a DMX terminator, see "5.4. DMX Terminator" on page 10.

10 – SPECIFICATION

Light source	18*12W RGBW 4in1 LED
Chp Life	Over 30,000h
Luminous Flus	Max 13600 Lux (RGBW) - see the Lux Table for details
Beam Angle	20°
Field Angle	50°
CRI	Ra ≥80
Refresh Rate	6kHz
Dimmer	0-100% linear dimming
Control Mode	DMX512, Master/slave, Strobe, Sound, Auto Mode
DMX Channel Modes	9CH/27CH/72CH/81CH
IP Grade	IP65
Cooling System	Convection (without fan)
Control Panel	4 Buttons and LED Display
Housing	Aluminum + Steel
Power Connectors	Waterproof Powercon Input/Output
DMX Connectors	Waterproof 3-Pin XLR Input/Output
Voltage	100V~240V, 50-60Hz
Power consumption	Max 240W
Working Temperature	-30÷40°C (-22÷104°F)
Dimension (WxHxD)	990 x 150 x 90 mm (38.97 x 5.90 x 3.54 in)
Package Dimension (WxHxD)	1100 x 210 x 150 mm (43.31 x 8.27 x 5.90 in)
Net Weight	6,3 kg (13.9 lbs.)
Gross Weight	6,9 kg (15,2 lbs.)

Note: Our products are subject to a process of continual further development. Therefore modifications to the technical features remain subject to change without further notice.

11 - WARRANTY AND SERVICE

All CENTOLIGHT products feature a limited two-year warranty. This two-year warranty starts from the date of purchase, as shown on your purchase receipt. The following cases/components are not covered by this warranty:

- Any accessories supplied with the product
- Improper use
- Fault due to wear and tear
- Any modification of the product effected by the user or a third party

CENTOLIGHT shall satisfy the warranty obligations by remedying any material or manufacturing faults free of charge at CENTOLIGHT's discretion either by repairing or exchanging individual parts or the entire appliance. Any defective parts removed from a product during the course of a warranty claim shall become the property of CENTOLIGHT.

While under warranty, defective products may be returned to your local CENTOLIGHT dealer together with the original proof of purchase. To avoid any damages in transit, please use the original packaging if available. Alternatively, you can send the product to CENTOLIGHT SERVICE CENTER - Via Enzo Ferrari, 10 - 62017 Porto Recanati - Italy. In order to send a product to service center, you need an RMA number. Shipping charges have to be covered by the owner of the product.

For further information please visit www.centolight.com

12 - WARNING

PLEASE READ CAREFULLY - EU and EEA (Norway, Iceland and Liechtenstein) only



This symbol indicates that this product is not to be disposed of with your household waste, according to the WEEE Directive (2012/19/UE) and your national law.

This product should be handed over to a designated collection point, e.g., on an authorized one-for-one basis when you buy a new similar product or to an authorized collection site for recycling waste electrical and electronic equipment (WEEE).

Improper handling of this type of waste could have a possible negative impact on the environment and human health due to potentially hazardous substances that are generally associated with EEE. At the same time, your cooperation in the correct disposal of this product will contribute to the effective usage of natural resources.

For more information about where you can drop off your waste equipment for recycling, please contact your local city office, waste authority, approved WEEE scheme or your household waste disposal service.

SOMMARIO

1 -	Prima Di Iniziare	20
1.1.	Cosa è Incluso - - - - -	20
1.2.	Istruzioni per il Disimballaggio - - - - -	20
1.3.	Accessori - - - - -	20
1.4.	Limiti di Responsabilità - - - - -	20
2 -	Istruzioni di Sicurezza	21
2.1.	Significato dei simboli - - - - -	21
3 -	Installazione Sospesa	21
3.1.	Installazione Sospesa - - - - -	21
3.2.	Calore - - - - -	22
3.3.	Manutenzione - - - - -	22
4 -	Introduzione	23
4.1.	Caratteristiche - - - - -	23
4.2.	Dimensioni del Prodotto - - - - -	23
5 -	Setup del prodotto	24
5.1.	Descrizione del pannello posteriore - - - - -	24
5.2.	Connessioni di Rete - - - - -	25
5.3.	Informazioni sulle Connessioni DMX - - - - -	25
5.4.	Terminatore DMX - - - - -	26
5.5.	Cavi DMX 3-Poli/5-Poli - - - - -	26
6 -	Funzionamento dei Menu	27
7 -	Assegnazioni e valori dei canali DMX	28
7.1.	Impostazione dell'indirizzo DMX - - - - -	28
7.2.	Tabella del Modo DMX512 a 9 Canali - - - - -	28
7.3.	Tabella del Modo DMX512 a 27 Canali - - - - -	29
7.4.	Tabella del Modo DMX512 a 72 Canali - - - - -	30
7.5.	Tabella del Modo DMX512 a 81 Canali - - - - -	31
8 -	Tabella Dei Lux	32
9 -	Risoluzione dei Problemi	32
10 -	Specifiche Tecniche	33
11 -	Garanzia e Assistenza	34
12 -	Avviso UE e SEE (Norvegia, Islanda, Liechtenstein)	34

1 - PRIMA DI INIZIARE

Grazie per aver acquistato Moodliner 1812WP. Prima di iniziare, assicuratevi di leggere attentamente questo manuale! Il presente manuale fornisce una panoramica dei controlli e informazioni sul loro utilizzo.

1.1. Cosa è Incluso

La confezione include:

- 1x Barra Led CENTOLIGHT Moodliner 1812WP
- 1X Cavo di Rete da 1m (39in ca.) impermeabile con connettore Powercon e Europlug
- 2x Staffe di Montaggio
- Il presente Manuale d'uso

⚠ ATTENZIONE: La confezione non è un giocattolo! Tenere fuori dalla portata dei bambini! Conservare in un luogo sicuro il materiale di imballaggio originale.

1.2. Istruzioni per il Disimballaggio

Tirare fuori dall'imballo il prodotto con attenzione e controllare il cartone per assicurarsi che tutte le parti siano nella confezione e siano in buone condizioni. Se la confezione o il contenuto risultano danneggiati dalla spedizione o mostrano segni di maltrattamento, avvisare immediatamente il vettore o il rivenditore. Inoltre, conservare la scatola e il contenuto per una eventuale ispezione.

Se l'apparecchiatura dovesse essere restituita al produttore, è importante che venga riportata o spedita nell'imballo originale del produttore. Si prega di non intraprendere alcuna azione senza prima contattare il proprio rivenditore o aver contattato il nostro servizio di assistenza post-vendita (visitare www.centolight.com per i dettagli).

1.3. Accessori

CENTOLIGHT fornisce un'ampia gamma di accessori di qualità che è possibile utilizzare con i prodotti Moodliner, come cavi, splitter, controller DMX, materiali di consumo e un'ampia gamma di altri fari. Tutti i prodotti sono stati testati con questo dispositivo; ti consigliamo di usare accessori e ricambi originali Centolight.

1.4. Limiti di Responsabilità

Le informazioni e le specifiche contenute in questo manuale sono soggette a modifiche senza preavviso. Centolight non si assume alcuna responsabilità per eventuali errori od omissioni e si riserva il diritto di rivedere questo manuale in qualsiasi momento.

Copyright© 2021 CENTOLIGHT. Tutti i diritti riservati.

2 - ISTRUZIONI DI SICUREZZA

- Leggete queste istruzioni
- Conservate queste istruzioni
- Prestate attenzione a tutti gli avvertimenti
- Seguite tutte le istruzioni

2.1 Significato dei simboli



Questo simbolo viene utilizzato per indicare che all'interno di questo apparecchio sono presenti terminali sotto tensione, anche in condizioni operative normali, che possono essere sufficienti a costituire il rischio di scosse elettriche o morte.



Questo simbolo è usato per descrivere importanti problemi di installazione o configurazione. Il mancato rispetto dei consigli e delle informazioni su come evitare tali problemi può portare al malfunzionamento del prodotto.



Questo simbolo indica un terminale di messa a terra.

ATTENZIONE

Descrive precauzioni da osservare per prevenire lesioni o morte dell'operatore.



Per proteggere l'ambiente, cercare di riciclare il più possibile il materiale di imballaggio e i materiali di consumo esauriti



Non gettare questo prodotto come spazzatura generica, conferire il prodotto seguendo le normative sui rifiuti elettronici in vigore nel vostro paese.

3 - INSTALLAZIONE SOSPESA

⚠ Prestare attenzione alla sicurezza! Si prega di fare sempre riferimento alla direttiva EN 60598-2-17 e agli standard nazionali in fase di installazione. Solo personale autorizzato può eseguire l'installazione.

3.1 Installazione Sospesa

- L'installazione del dispositivo deve essere progettata e costruita in un modo che possa sopportare 10 volte il peso per 1 ora, senza alcun cedimento o danneggiamento della struttura. L'installazione deve essere sempre protetta con un dispositivo di sicurezza secondario, ad esempio un cavo di sicurezza. Questo di-

positivo deve essere realizzato in un modo tale che nessuna parte del prodotto possa cadere se il fissaggio principale cedesse.

- Durante le operazioni di montaggio, smontaggio o manutenzione del faro è vietato consentire lo stazionamento o anche solo il passaggio nell'area sottostante l'installazione. L'operatore deve assicurarsi che l'installazione e i sistemi di sicurezza siano approvati da un esperto prima di avviare per la prima volta il funzionamento dopo aver apportato qualsiasi modifica. Deve inoltre assicurarsi che un esperto approvi nuovamente l'installazione e i dispositivi di sicurezza ogni anno.

⚠ IMPORTANTE: il montaggio su strutture sospese richiede un'esperienza specifica; tra cui (ma non soltanto) il calcolo dei limiti di carico di lavoro, la scelta del materiale di installazione e l'ispezione periodica del proiettore e dei dispositivi di sicurezza. Se non si dispone di tali qualifiche, è bene non procedere con l'installazione da soli, ma si consiglia di rivolgersi a professionisti specializzati. L'installazione impropria può provocare lesioni personali anche molto gravi.

- Se il faro deve essere alzato verso/o abbassato dal soffitto o da travi sospese, è consigliabile usare sistemi di tralicci professionali. L'apparecchio non deve mai essere lasciato oscillare liberamente.

⚠ ATTENZIONE: utilizzare i morsetti appropriati per montare l'apparecchio sul traliccio. Assicurarsi che il dispositivo sia fissato correttamente e che il traliccio stesso sia sicuro.

3.2. Calore

- Non usare in uno spazio ristretto. Installare sempre in una posizione con un'adeguata ventilazione, almeno 20" (50 cm) da superfici adiacenti. Assicurarsi che nessuna fessura di ventilazione sull'alloggiamento del prodotto sia bloccato.
- L'apparecchio deve essere posto lontano da fonti di calore come radiatori, stufe o altri apparecchi che producono calore.

⚠ Non usarlo quando la temperatura massima ambientale è superiore a 50 °C. La temperatura ottimale di lavoro va da -20 °C a 50 °C (da -4 °F a 122 °F).

3.3. Manutenzione

- Non effettuare alcuna manutenzione diversa da quelle descritte nel presente manuale. In caso di ulteriori manutenzioni, rivolgersi a personale specializzato. Eventuali componenti interni devono essere acquistati da rivenditori specializzati. Utilizzare solo accessori o parti raccomandate dal produttore.

4 - INTRODUZIONE

Moodliner 1812WP è una slim bar con la possibilità di controllare in maniera auto-noma ognuno dei 18 LED ad alta potenza. L'angolo del raggio è di 20° e permette alla barra di creare effetti di colori per le strutture e gli edifici sia da interno che da esterno. Inoltre, il controllo di ogni colore di ogni singolo LED, così come i programmi automatici che possono essere attivati senza l'unità di controllo DMX, offre una gamma di soluzioni per migliorare la creatività di ogni light designer.

La sorgente luminosa consiste in 18 LED da 12W RGBW 4in1 con una lente di altissima qualità. Lo speciale telaio è stato realizzato per garantire una ottimale dissipazione del calore durante il funzionamento. Il design elegante insieme alla facilità d'uso sono le giuste caratteristiche per un'installazione sia da interno che da esterno. La struttura del faro è completamente stagna ed è composta da parti in alluminio pressofuso e acciaio con guarnizioni in gomma di alta qualità per il massimo isolamento e resistenza ai rigori del tempo. Le connessioni Powercon di alimentazione In/Out e XLR per il DMX In/Out sono totalmente impermeabili.

4.1 Caratteristiche

- Barra Washer Impermeabile con angolo a 20°
- 4in1 LED RGBW da 18x12W con durata superiore a 30,000h
- Flusso Luminoso Max. 13600 (RGBW)
- CRI: Ra≥80
- Funzionamento Flicker-Free
- Modalità Silenziosa
- Regolazione Dimmer di precisione a 16 bit
- Protezione IP65
- DMX e Cavi di alimentazione impermeabili

4.2 Dimensioni del Prodotto

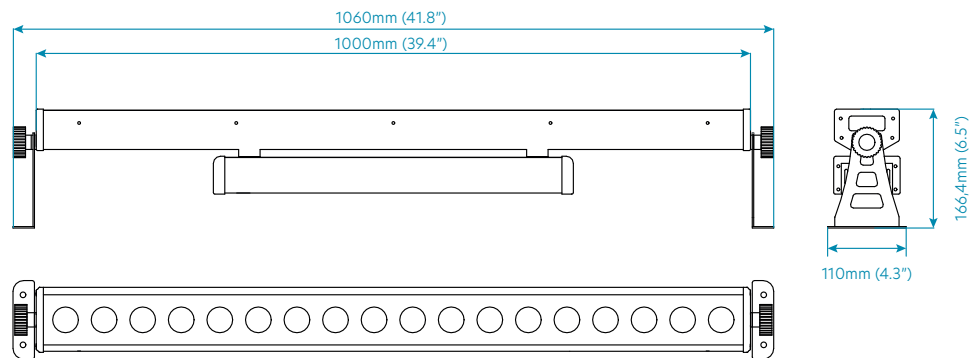

5 - SETUP DEL PRODOTTO

5.1. Descrizione del pannello posteriore

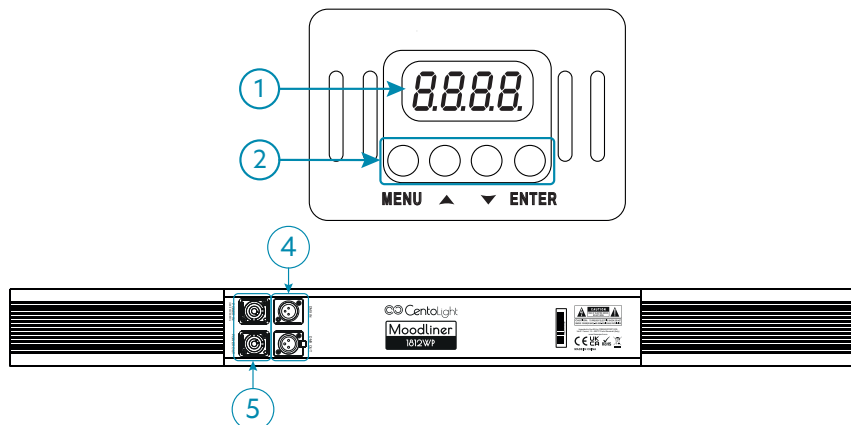

Il pannello di comando include connettori, occhietto di sicurezza, un display Led da 4 caratteri e pulsanti di controllo.

1) Display LED a 4 cifre

Mostra la modalità operativa e tutte le informazioni di sistema. Leggere "6 - Funzionamento dei Menu" a pagina 27

2) Tasti di controllo

Tasto MENU - Premere ripetutamente per passare da una pagina all'altra.

Tasto UP - Consente di scorrere le singole voci del menu di selezione e dei sotto-menu per le impostazioni del sistema (indirizzo DMX, modalità operativa, ecc.) e di aumentare i valori e le impostazioni dei parametri.

Tasto DOWN - Consente di scorrere le singole voci del menu di selezione e dei sotto-menu per le impostazioni del sistema (indirizzo DMX, modalità operativa, ecc.) e di diminuire i valori e le impostazioni dei parametri.

Tasto ENTER - Premere per accedere ai livelli dei menu e confermare le modifiche del valore dei parametri.

3) Prese di Ingresso/Uscita di Alimentazione

MOODLINER 1812WP viene fornito con dei connettori di alimentazione impermeabili. Questo permette l'installazione rispettando gli standard di protezione IP65.

Nel pannello posteriore della barra è possibile notare la presenza di due prese di cor-rente con connettori di alimentazione rispettivamente maschio e femmina.

Ogni connettore è dotato di 3 pin. Consultate la tabella seguente per trovare la cor-rispondenza tra i numeri, il colore dei cavi, i Pin e gli Standard Internazionali.

Colore Filo (EU)	Funzione	Nomenclatura Internazionale
Marrone	Fase	L
Blu	Neutro	N
Giallo/Verde	Terra	⊕

 **La Terra deve essere collegata! Prima di mettere in funzione per la prima volta, far approvare l'installazione da un esperto.**

Questo dispositivo è inoltre dotato di un connettore di alimentazione di uscita da utilizzare come sorgente di rete elettrica in caso di **connessione in cascata fino a un massimo di 5 fari**.

4) Prese di Ingresso/Uscita DMX

L'ingresso DMX è una presa XLR maschio a 3 pin per la connessione a una centralina di controllo DMX. Leggere "5.3. Informazioni sulle Connessioni DMX" a pagina 25 per informazioni su come collegare i cavi DMX.

L'uscita DMX è presa femmina a 3-PIN per l'invio del segnale di controllo DMX ad altri fari. Leggere "5.3. Informazioni sulle Connessioni DMX" a pagina 25 per informazioni su come collegare i cavi DMX.

5.2. Connessioni di Rete

- Assicurarsi sempre che la tensione della presa a cui si collega il prodotto sia nell'intervallo indicato nel paragrafo "10 - Specifiche Tecniche" a pagina 33 (AC110V-240V; 50/60Hz).
- Assicurarsi che il cavo di alimentazione non sia spellato o danneggiato. Non collegare mai questo prodotto a un Dimmer Pack o un Variatore di Tensione.
- Non scollegare mai il prodotto dal cavo di rete tirando o tirando il cavo.
- Per evitare scosse elettriche, tutti gli apparecchi devono essere collegati a circuiti con interruttore automatico.
- La corrispondenza dei fili interni al cavo è la seguente:

5.3. Informazioni sulle Connessioni DMX

 **Quando si utilizza un controller DMX, assicurarsi che non vi siano fonti di interferenza (interfono, onde radio ad alta frequenza e sorgenti di radiazioni).**

Gli apparecchi DMX sono progettati per ricevere dati attraverso una catena seriale a cascata. Questo tipo di connessione permette di collegare il DMX OUT di un dispositivo al DMX IN del dispositivo successivo. L'ordine in cui i fari sono collegati non è importante e non ha alcun effetto su come una centralina comunica a ciascun faro. Utilizzare un ordine che preveda il cablaggio più semplice e diretto.

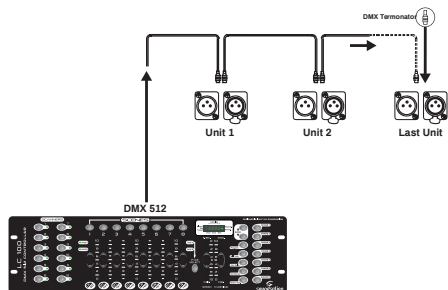

Uso dei 3-Piedini nei Connettori XLR per DMX

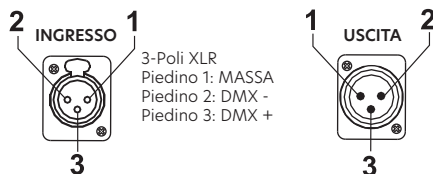

Collegare i dispositivi utilizzando un cavo bipolare schermato a 2 conduttori con connettori XLR maschio-femmina a 3 poli. La connessione dello schermo è il piedino 1, mentre il piedino 2 è negativo (S-) e il piedino 3 è positivo (S+).

⚠ ATTENZIONE: 1 fili non devono entrare in contatto l'uno con l'altro; altrimenti i dispositivi non funzioneranno affatto o non funzioneranno correttamente.

5.4. Terminatore DMX

DMX è un protocollo di comunicazione resiliente, tuttavia si potrebbero verificare occasionalmente degli errori. I terminatori riducono gli errori di segnale; è quindi consigliabile usarle quando si verificano problemi con comportamenti irregolari degli apparecchi; specialmente se la lunghezza dei cavi DMX è elevata.

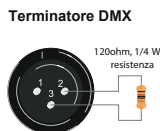

Il terminatore DMX è un connettore XLR con un resistore da 120Ω (ohm), 1/4 Watt collegato attraverso il segnale (-) e il segnale (+), rispettivamente, i pin 2 e 3, che viene quindi inserito nella presa di uscita sull'ultimo proiettore nella catena. Le connessioni sono illustrate di seguito.

⚠ Un cavo di segnale DMX standard può trasmettere segnali a 20 unità al massimo. E' necessario un amplificatore di segnale per collegare più apparecchi.

5.5. Cavi DMX 3-Poli/5-Poli

I protocolli di connessione DMX utilizzati dai produttori di centraline, teste mobili e fari non sono standardizzati in tutto il mondo. Tuttavia, due sono gli standard più

comuni: XLR a 5 poli e sistema XLR a 3 poli. Se si desidera collegare questo faro a un dispositivo di ingresso XLR a 5 poli è necessario utilizzare un cavo adattatore o farlo da soli seguendo la corrispondenza di cablaggio tra gli standard di spina e presa a 3 e 5 poli

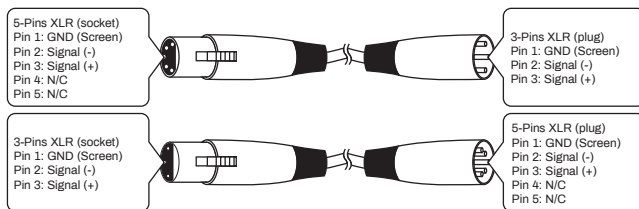

6 - FUNZIONAMENTO DEI MENU

Premendo il tasto MENU, il display scorrerà attraverso 15 menù diversi. Premere il tasto ENTER per accedere al menu corrispondente, premere UP o DOWN per modificare il valore del parametro corrente. Quindi, premere nuovamente il pulsante ENTER per salvare il valore corrente.

N°	Menu	Descrizione
1	A001- A255	Selezione Indirizzo Canale DMX
2	23CH/9CH/72CH	Selezione Modalità Canale Puoi scegliere tra le modalità 9CH, 23CH o 72CH
3	CC00-CC99	Modalità automatica #1. La barra LED è completamente accesa e l'effetto è il passaggio rapido tra i vari colori con la velocità settata dall'utente (0 ÷ 99) usando i pulsanti UP e DOWN.
4	Ed00- Ed99	Modalità automatica #2. La barra LED è completamente accesa e la transizione tra i colori avviene ciclicamente attraverso dissolvenze e impulsi di luce. L'utente può regolare la velocità della transizione (0 ÷ 99) usando i pulsanti UP e DOWN.
5	Er00- Er99	Questa è la modalità automatica#3. La barra LED è completamente accesa e la transizione tra i colori avviene cambiando il colore di ogni singolo LED, creando in questo modo un effetto a scorrimento. L'utente può regolare la velocità della transizione (0 ÷ 99) usando i pulsanti UP e DOWN.
6	Po00- Po99	Come per la modalità automatica sopra riportata, la barra LED è completamente accesa e la transizione tra i colori avviene attraverso un mix di effetti di dissolvenze, impulsi di luce e scorrimento. L'utente può regolare la velocità della transizione (0 ÷ 99) usando i pulsanti UP e DOWN.
7	tr00- tr14	Questa funzione permette la selezione tra 15 modalità automatiche differenti (0 ÷ 14) con effetti di scorrimento e combinazioni di colori. La selezione avviene tramite i pulsanti UP e DOWN.

8	tU00- tU99	Questa funzione permette di regolare la velocità (0 ÷ 99) del "RUNNING CHANGE MODE" selezionato. Tramite i pulsanti UP e DOWN è possibile regolare la velocità.
9	bE00- bE99	Cambia colori controllato dal microfono interno. Puoi regolare la sensibilità del microfono da 00 a 99.
10	r200- r255	Regola manualmente la Luminosità del Rosso da 000 a 255.
11	G000-G255	Regola manualmente la Luminosità del Verde da 000 a 255.
12	b000- b255	Regola manualmente la Luminosità del Blu da 000 a 255.
13	o000- o255	Regola manualmente la Luminosità del Bianco da 000 a 255.
14	Id01- Id14	In caso di più barre Moodliner 1812WP è possibile utilizzare una connessione a cascata. Si potrà quindi selezionare un dispositivo come master e gli altri come slave. Questa funzione permette di assegnare un ID NUMBER ad ogni dispositivo usato come slave. È possibile collegare fino ad un massimo di 14 dispositivi slave e per ciascuno si può scegliere un ID number tramite i pulsanti UP e DOWN.
15	oPrt	Quando si seleziona questa funzione, il dispositivo sarà riconosciuto come slave.

7 - ASSEGNAZIONI E VALORI DEI CANALI DMX

7.1. Impostazione dell'indirizzo DMX

Moodliner 1812WP può utilizzare 9, 27, 72 o 81 canali DMX in base alla modalità selezionata. Di seguito le liste di assegnazione dei canali DMX.

7.2 Tabella del Modo DMX512 a 9 Canali

CH		Value		Instruction
1	Full Dimmer	000	- 255	R/G/B/W linear Dimmer, 0-100%
2	Full strobe	000	- 255	R/G/B/W strobe, slow to fast
3	Function selection 1	0	- 25	No function
		26	- 35	No function
		36	- 45	Color jump (Depending on CH 1-6-9)
		46	- 55	Color fade (Depending on CH 1-6-9)
		56	- 65	Select color (Depending on CH 1-2)
		66	- 75	Color jump (Depending on CH 1-2)
		76	- 85	Color fade, pulse change (Depending on CH 1-2)
		86	- 95	Fade running change effect 1 (Depending on CH 1)
		96	- 105	Fade running change effect 2 (Depending on CH 1)
		106	- 115	Fade running change effect 3 (Depending on CH 1)
		116	- 125	Fade running change effect 4 (Depending on CH 1)
126	- 135	Fade running change effect 5 (Depending on CH 1)		

3	Function selection 1	136	-	145	Fade running change effect 6 (Depending on CH 1)
		146	-	155	Fade running change effect 7 (Depending on CH 1)
		156	-	165	Running change effect 8 (Depending on CH 1-6-9)
		166	-	175	Running change effect 9 (Depending on CH 1-6-9)
		176	-	185	Running change effect 10 (Depending on CH 1-6-9)
		186	-	195	Running change effect 11 (Depending on CH 1-6-9)
		196	-	205	Running change effect 12 (Depending on CH 1-6-9)
		206	-	215	Running change effect 13 (Depending on CH 1-6-9)
		216	-	225	Running change effect 14 (Depending on CH 1-6-9)
		226	-	235	Running change effect 15 (Depending on CH 1-6-9)
		236	-	245	Running change effect 16 (Depending on CH 1-6-9)
		246	-	255	Sound mode (Depending on CH 1-6-9)
4	Function selection 2	31	-	45	Running change effect 1 (Depending on CH 1-6-9)
		46	-	60	Running change effect 2 (Depending on CH 1-6-9)
		...	-	...	
			246		255
	Function selection 3	000	-	255	Direction control for Color Jump/Scroll and Color Fade Scroll. 0-127 from Right to Left; 128-255 from Left to Right
5	Function speed 1	000	-	255	Function speed, slow to fast
6	Red Dimmer	000	-	255	R Dimmer, 0-100%
7	Green Dimmer	000	-	255	G Dimmer, 0-100%
8	Blue Dimmer	000	-	255	B Dimmer, 0-100%
9	White Dimmer	000	-	255	W Dimmer, 0-100%

7.3. Tabella del Modo DMX512 a 27 Canali

CH		Value		Instruction
1	Full Dimmer	000	- 255	R/G/B/W linear Dimmer, 0-100%
2	Full strobe	000	- 255	R/G/B/W strobe, slow to fast
3	Function selection 1	0	- 25	No function
		26	- 35	Select color (Depending on CH 1-10-27)
		36	- 45	Color jump (Depending on CH 1-6-9)
		46	- 55	Color fade (Depending on CH 1-6-9)
		56	- 65	Select color (Depending on CH 1-2)
		66	- 75	Color jump (Depending on CH 1-2)
		76	- 85	Color fade, pulse change (Depending on CH 1-2)
		86	- 95	Fade running change effect 1 (Depending on CH 1)
		96	- 105	Fade running change effect 2 (Depending on CH 1)
		106	- 115	Fade running change effect 3 (Depending on CH 1)
		116	- 125	Fade running change effect 4 (Depending on CH 1)
126	- 135	Fade running change effect 5 (Depending on CH 1)		

3	Function selection 1	136	-	145	Fade running change effect 6 (Depending on CH 1)
		146	-	155	Fade running change effect 7 (Depending on CH 1)
		156	-	165	Running change effect 8(Depending on CH 1-6-9)
		166	-	175	Running change effect 9 (Depending on CH 1-6-9)
		176	-	185	Running change effect10 (Depending on CH 1-6-9)
		186	-	195	Running change effect 11 (Depending on CH 1-6-9)
		196	-	205	Running change effect 12 (Depending on CH 1-6-9)
		206	-	215	Running change effect 13 (Depending on CH 1-6-9)
		216	-	225	Running change effect 14 (Depending on CH 1-6-9)
		226	-	235	Running change effect 15 (Depending on CH 1-6-9)
		236	-	245	Running change effect 16 (Depending on CH 1-6-9)
4	Function selection 2	246	-	255	Sound mode (Depending on CH 1-6-9)
		31	-	45	Running change effect 1 (Depending on CH 1-6-9)
		46	-	60	Running change effect 2 (Depending on CH 1-6-9)
		...	-
4	Function selection 3	246	-	255	Running change effect 15 (Depending on CH 1-6-9)
		000	-	255	Direction control for Color Jump/Scroll and Color Fade Scroll
5	Function speed 1	000	-	255	Function speed, slow to fast
6	Red Dimmer	000	-	255	R Linear Dimmer, 0-100%
7	Green Dimmer	000	-	255	G Linear Dimmer, 0-100%
8	Blue Dimmer	000	-	255	B Linear Dimmer, 0-100%
9	White Dimmer	000	-	255	W Linear Dimmer, 0-100%
10	Dimmer 1	R/G/B/W Dimmer			
11	Dimmer 2	R/G/B/W Dimmer			
12	Dimmer 3	R/G/B/W Dimmer			
13	Dimmer 4	R/G/B/W Dimmer			
...			
27	Dimmer 18	R/G/B/W Dimmer			

7.4. Tabella del Modo DMX512 a 72 Canali

CH		Value			Instruction
1	Red LED 1 Dimmer	000	-	255	R 1 linear Dimmer, 0-100%
2	Green LED 1 Dimmer	000	-	255	G 1 linear Dimmer, 0-100%
3	Blue LED 1 Dimmer	000	-	255	B 1 linear Dimmer, 0-100%
4	White LED 1 Dimmer	000	-	255	W 1 linear Dimmer, 0-100%
5	Red LED 2 Dimmer	000	-	255	R 2 linear Dimmer, 0-100%
6	Green LED 2 Dimmer	000	-	255	G 2 linear Dimmer, 0-100%
7	Blue LED 2 Dimmer	000	-	255	B 2 linear Dimmer, 0-100%
8	White LED 2 Dimmer	000	-	255	W 2 linear Dimmer, 0-100%
...	-

72	White LED18 Dimmer	000	-	255	W 18 Dimmer, 0-100%
----	--------------------	-----	---	-----	---------------------

7.5. Tabella del Modo DMX512 a 81 Canali

CH		Value			Instruction
1	Full Dimmer	000	-	255	R/G/B/W linear Dimmer, 0-100%
2	Full strobe	000	-	255	R/G/B/W strobe, slow to fast
3	Function selection 1	0	-	25	No function
		26	-	35	Select color (Depending on CH 1-10-27)
		36	-	45	Color jump (Depending on CH 1-6-9)
		46	-	55	Color fade (Depending on CH 1-6-9)
		56	-	65	Select color (Depending on CH 1-2)
		66	-	75	Color jump (Depending on CH 1-2)
		76	-	85	Color fade, pulse change (Depe. on CH 1-2)
		86	-	95	Fade running change effect 1(Dep. on CH 1)
		96	-	105	Fade running change effect 2 (Dep. on CH 1)
		106	-	115	Fade running change effect 3 (Dep. on CH 1)
		116	-	125	Fade running change effect 4 (Dep. on CH 1)
		126	-	135	Fade running change effect 5 (Dep. on CH 1)
		136	-	145	Fade running change effect 6 (Dep. on CH 1)
		146	-	155	Fade running change effect 7 (Dep. on CH 1)
		156	-	165	Running change effect 8 (Dep. on CH 1-6-9)
		166	-	175	Running change effect 9 (Dep. on CH 1-6-9)
		176	-	185	Running change effect10 (Dep. on CH 1-6-9)
186	-	195	Running change effect 11 (Dep. on CH 1-6-9)		
196	-	205	Running change effect 12 (Dep. on CH 1-6-9)		
206	-	215	Running change effect 13 (Dep. on CH 1-6-9)		
216	-	225	Running change effect 14 (Dep. on CH 1-6-9)		
226	-	235	Running change effect 15 (Dep. on CH 1-6-9)		
236	-	245	Running change effect 16 (Dep. on CH 1-6-9)		
246	-	255	Sound mode (Dep. on CH 1-6-9)		
4	Function selection 2 Function selection 3	31	-	45	Running change effect 1 (Dep. on CH 1-6-9)
		46	-	60	Running change effect 2 (Dep. on CH 1-6-9)
		...	-	...	
		246	-	255	Running change effect 15 (Dep. on CH 1-6-9)
		000	-	255	Direction control for Color Jump/Scroll and Color Fade Scroll
5	Function speed 1	000	-	255	Function speed, slow to fast
6	Red Dimmer	000	-	255	R Linear Dimmer, 0-100%
7	Green Dimmer	000	-	255	G Linear Dimmer, 0-100%
8	Blue Dimmer	000	-	255	B Linear Dimmer, 0-100%
9	White Dimmer	000	-	255	W Linear Dimmer, 0-100%

10	Red LED1 Dimmer	Red LED 1 Linear Dimmer, 0-100%
11	Green LED1 Dimmer	Green LED 1 Linear Dimmer, 0-100%
12	Blue LED1 Dimmer	Blue LED 1 Linear Dimmer, 0-100%
13	White LED1 Dimmer	White LED 1 Linear Dimmer, 0-100%
14	Red LED2 Dimmer	Red LED 2 Linear Dimmer, 0-100%
15	Green LED2 Dimmer	Green LED 2 Linear Dimmer, 0-100%
16	Blue LED2 Dimmer	Blue LED 2 Linear Dimmer, 0-100%
17	White LED 2 Dimmer	White LED 2 Linear Dimmer, 0-100%
...
81	White LED 18 Dimmer	White LED 18 Linear Dimmer, 0-100%

8 - TABELLA DEI LUX

Distanza	1m	3m	5m
Rosso	2600 Lux	580 Lux	240 Lux
Verde	4600 Lux	970 Lux	360 Lux
Blu	850 Lux	200 Lux	70 Lux
Bianco	5600 Lux	1100 Lux	450 Lux
RGBW	13600 Lux	2800 Lux	1000 Lux

9 - RISOLUZIONE DEI PROBLEMI

Problema	Probabile Causa(e)	Rimedio
Nessuna risposta dal dispositivo quando si applica l'alimentazione.	Nessuna alimentazione al faro.	Controllare il cavo di alimentazione.
		Controllare la spina
Il faro non si accende correttamente.	Problema elettrico interno.	Contattare il Servizio di Assistenza.*
Nessuna luce o il LED si funziona a intermittenza o si brucia troppo velocemente.	LED disconnesso or bruciato.	Scollare il faro e sostituire il LED.
	Il faro o il LED sono molto caldi.	Fate raffreddare il faro. Se il problema persiste, contattate il servizio assistenza.*
L'apparecchio si accende ma non risponde correttamente alla centralina DMX	Centralina non collegata.	Collegare la centralina.
L'apparecchio si accende ma non risponde correttamente alla centralina DMX	Canali DMX errati	Controllare i canali DMX sul faro e sulla centralina.
	Errore di trasmissione dei dati.	Controllate che i cavi siano collegati correttamente e che siano integri.
	Conflitto fra controllo nella scena e impostazioni DMX di controllo della centralina.	Eliminare conflitti tra scene, crossfade e altri controlli assegnati dalla centralina al canale DMX.
L'apparecchio si accende ma non risponde correttamente alla centralina DMX	Connessione DMX con terminata.	Inserire un terminatore in uscita all'ultimo faro nella catena. **

L'apparecchio si accende ma non risponde correttamente alla centralina DMX	Faro difettoso tra 2 unità impostate in modo non corretto nella catena.	Bypassate tutti i fari uno alla volta, finché il problema non scompare. Per bypassare, basta scollegare i cavi DMX in ingresso e uscita dall'unità e collegarli fra di loro.
--	---	--

* Per contattare il Servizio Assistenza Centolight, consultare il paragrafo "11 - Garanzia e Assistenza" a pagina 34 o visitate il sito www.centolight.com

** Per istruzioni su come installare un terminatore DMX, vedere "5.4. Terminatore DMX" a pagina 26.

10 - SPECIFICHE TECNICHE

Sorgente Luminosa	18 Led da 12W RGBW 4in1
Durata dei Led	Oltre 30.000h
Flusso Luminoso	Max 13600 Lux (RGBW) - vedere la tabella dei Lux per dettagli
Angolo del Fascio Luminoso	20°
Angolo del Campo Luminoso	50°
CRI	Ra ≥80
Frequenza Dimmer	6kHz
Dimmer	Lineare 0-100% a 16-bit
Modalità di controllo	DMX512, Master/Slave, Strobo, Sound, Auto
Modalità DMX	9Ch / 27Ch / 72Ch / 81Ch
Grado di Protezione	IP65
Sistema di raffreddamento	A Convezione (senza ventola)
Pannello di controllo	4 Tasti e 1 Display a Led
Struttura Barra	Alluminio + Acciaio
Connettori di Alimentazione	Powercon Impermeabili Ingresso / Uscita
Connettori DMX	XLR 3-Pin Impermeabili Ingresso / Uscita
Tensione	100V~240 V, 50-60Hz
Consumo energetico	Max 240W
Temperatura di lavoro	-30 ÷ 40°C (-22÷104°F)
Dimensione (LxPxA)	990 x 150 x 90 mm (38,97 x 5,90 x 3,54 IN)
Dimensione del pacchetto (LxPxA)	1100 x 210 x 150 mm (43,31 x 8,27 x 5,90 in)
Peso Netto	6,3 kg (13,9 libbre)
Peso Lordo	6,9 kg (15,2 libbre)

Nota: i nostri prodotti sono soggetti a un processo di sviluppo continuo. Pertanto le modifiche alle caratteristiche tecniche restano soggette a modifiche senza preavviso.

11 - GARANZIA E ASSISTENZA

Tutti i prodotti CENTOLIGHT sono coperti da garanzia di due anni. Essa è valida dalla data di acquisto, come indicato dal documento di acquisto. I seguenti casi/componenti non sono coperti dalla garanzia di cui sopra:

- Tutti gli accessori forniti con il prodotto
- Uso improprio
- Guasto dovuto all'usura
- Ogni modifica del prodotto effettuata dall'utente o da terzi

CENTOLIGHT soddisfa gli obblighi di garanzia dovuti a eventuali materiali non conformi o difetti di fabbricazione, rimediando gratuitamente e a discrezione di CENTOLIGHT, sia mediante riparazione o sostituendo singole parti o l'intero apparecchio. Eventuali parti difettose rimosse da un prodotto durante il corso di una richiesta di garanzia diventano di proprietà di CENTOLIGHT.

Durante il periodo di garanzia, i prodotti difettosi possono essere restituiti al rivenditore CENTOLIGHT con prova di acquisto originale. Per evitare danni durante il trasporto, si prega di utilizzare l'imballo originale (se disponibile). In alternativa, inviare il prodotto a SERVICE CENTER CENTOLIGHT - Via Enzo Ferrari, 10 - 62017 Porto Recanati - Italia. Per inviare un prodotto al centro di assistenza è necessario un numero di RMA. Le spese di trasporto devono essere coperte dal proprietario del prodotto.

Per ulteriori informazioni visitate il sito www.centolight.com

12 - AVVISO UE E SEE (NORVEGIA, ISLANDA, LIECHTENSTEIN)



LEGGETE ATTENTAMENTE - Questo simbolo indica che il prodotto non deve essere smaltito con i rifiuti domestici, in base alla direttiva RAEE (2202/96/CE) e legislazione nazionale.

Il prodotto deve essere consegnato a un centro di raccolta differenziata o, in caso di ritiro dell'usato quando si acquista un nuovo prodotto simile, ad un rivenditore autorizzato per il riciclaggio di apparecchiature elettriche ed elettroniche (WEEE).

Un uso improprio di questo tipo di rifiuti può avere un impatto negativo sull'ambiente e sulla salute umana a causa di sostanze potenzialmente pericolose che sono generalmente associate alle apparecchiature elettriche ed elettroniche. Allo stesso tempo, la vostra collaborazione per il corretto smaltimento di questo prodotto contribuirà a un utilizzo efficace delle risorse naturali.

Per ulteriori informazioni sui punti di raccolta delle apparecchiature da rottamare, contattate il comune, l'autorità di gestione dei rifiuti, strutture coinvolte nel sistema RAEE o il servizio di smaltimento dei rifiuti domestici.



www.centolight.com



This product is imported in EU by
Questo prodotto viene importato nella UE da

FRENEXPORT SPA - Via Enzo Ferrari, 10 - 62017 Porto Recanati - Italy

Centolight® is a registered trademark of FRENEXPORT SPA - Italy
Centolight® è un marchio di fabbrica registrato di FRENEXPORT SPA - Italia



www.centolight.com