

Sie haben sich für das Nackenbügelmikrofon TG H56c von beyerdynamic entschieden. Vielen Dank für Ihr Vertrauen.

Nehmen Sie sich bitte einige Minuten Zeit und lesen Sie diese Produktinformation aufmerksam durch.

#### Sicherheitsinformationen

- Schützen Sie das Mikrofon vor Feuchtigkeit, Herunterfallen und Stoß. Sie könnten das Mikrofon dabei beschädigen!
- Pusten Sie nicht in das Mikrofon und vermeiden Sie es, auf den Mikrofonkorb zu klopfen. Bei einem Kondensatormikrofon können Sie den Wandler beschädigen. Zur Funktionskontrolle sollten Sie in das Mikrofon sprechen.

#### Anwendung

Ebenso auffällig wie unauffällig gibt sich das Mikrofon TG H56c – ein auffällig ausgewogener Klang trifft auf ein unauffälliges Äußeres. Das spritzwassergeschützte Mikrofon mit Kugelcharakteristik ist beidseitig montierbar und lässt sich dank variablem Mikrofonarm gut positionieren. Vorteile, die besonders bei Musical-, Theater und Sportanwendungen geschätzt werden. Es ist wahlweise in schwarz oder beige erhältlich.

#### Anschluss

Das TG H56c hat einen weiblichen 4-pol. Mini-XLR Stecker und ist in zwei Versionen verfügbar:

als **Opus-Version** eignet es sich für den Anschluss an Taschen-sender der drahtlosen Mikrofonsysteme Opus 600 und Opus 910; als **TG-Version** wird es mit dem drahtlosen Mikrofonsystem TG 1000 verwendet.

Für den kabelgebundenen Einsatz müssen die Mikrofone mit einem optionalen Speisewandler an einem phantomspeisenden Mikrofon-eingang betrieben werden. **Der direkte Anschluss des TG H56c an Phantomspeisung kann das Mikrofon zerstören!** Das abnehmbare Anschlusskabel des TG H56c ist mit einer Schraubverbindung am Mikrofonarm ausgestattet und kann jederzeit durch ein anderes Kabel ersetzt werden.

#### Einstellung

Mit seinem verstellbaren Nackenbügel und den biegsamen Ohrbügeln kann das TG H56c jeder Kopfform angepasst werden. Durch die schmalen Ohrbügel eignet sich das TG H56c auch für Brillenträger. Der Mikrofonarm kann wahlweise rechts oder links getragen werden, indem die Ohrbügel um 180° gedreht werden. Vermeiden Sie möglichst den Mikrofonarm hin- und herzubiegen, da dieser brechen kann. Der mitgelieferte Poppschut sollte auf der Kapsel verbleiben. Zum Transport können die Ohrbügel nach innen geklappt und flach zusammengelegt werden.

Sie haben sich für das Nackenbügelmikrofon TG H56c von beyerdynamic entschieden. Vielen Dank für Ihr Vertrauen.

Nehmen Sie sich bitte einige Minuten Zeit und lesen Sie diese Produktinformation aufmerksam durch.

#### Pflege

Bei Bedarf reinigen Sie das TG H56c und das Anschlusskabel mit einem weichen feuchten Tuch. Wenn notwendig, können Sie ein mildes Reinigungsmittel (z.B. Geschirrspülmittel) verwenden, auf keinen Fall lösemittelhaltige Reiniger. Achten Sie darauf, dass in den Mikrofonkorb keine Flüssigkeit gelangt. Der mitgelieferte Schaumstoffpoppschutz sollte in regelmäßigen Abständen vom Mikrofonkorb abgezogen in klarem Wasser gereinigt werden. Achten Sie darauf, dass er vollständig getrocknet ist, bevor Sie ihn wieder auf das Mikrofon setzen.

#### Service

Im Servicefall wenden Sie sich bitte an autorisiertes Fachpersonal. Öffnen Sie das Mikrofon auf keinen Fall selbst, Sie könnten sonst alle Gewährleistungsansprüche verlieren.

#### Versionen

<b>Bez.</b>	<b>Beschreibung</b> . . . . .	<b>Best.-Nr.</b>
TG H56c (Opus)	Kondensator-Headsetmikrofon, Kugel, schwarz, mit 4-pol. Mini-XLR-Kupplung. . .	708.402
	dito, jedoch beige. . . . .	708.410
TG H56c tan (Opus)	Kondensator-Headsetmikrofon, Kugel, schwarz, mit 4-pol. Mini-XLR-Kupplung. . .	705.888
TG H56c (TG)	dito, jedoch beige. . . . .	705.853

#### Zubehör - Lieferumfang

WS 56 blk	Windschutz, schwarz. . . . .	708.887
	<b>oder</b>	
WS 56 tan	Windschutz, beige . . . . .	708.879

#### Zubehör - optional

CV 18	Speisewandler zum direkten Anschluss an phantomgespeiste Mikrofoneingänge für Mikrofone mit Opus-Belegung. . . . .	475.378
MA-PVA	Speisewandler zum direkten Anschluss an phantomgespeiste Mikrofoneingänge für Mikrofone mit TG-Belegung . . . . .	711.098
WS 56 blk	Windschutz, schwarz. . . . .	708.887
WS 56 tan	Windschutz, beige . . . . .	708.879
MA-CH 56 (Opus)	Anschlusskabel, schwarz. . . . .	708.836
MA-CH 56 tan (Opus)	Anschlusskabel, beige. . . . .	708.852
MA-CH 56 (TG)	Anschlusskabel, schwarz. . . . .	708.844
MA-CH 56 tan (TG)	Anschlusskabel, beige. . . . .	708.860

Thank you for selecting the TG H56c neckworn microphone from beyerdynamic. Please take some time to read carefully through this information before using the product.

#### Safety Information

- Protect the microphone from moisture and sudden impacts. You could damage the microphone!
- Do not blow into the microphone and do not knock on the microphone basket. In a condenser microphone this could damage the transformer. It is preferable to carry out a speech trial.

#### Application

The TG H56c microphone commands but does not attract attention – in other words, a commanding and balanced sound meets a subtle appearance. The splash-proof omnidirectional microphone can be mounted on either side and, thanks to the variable microphone arm, can be positioned with precision – benefits that come into their own when the microphone is used for music, theatre or sport. It is available in both black and beige.

#### Connection

The TG H56c is fitted with a female 4-pin mini XLR connector and available in two versions:

the **Opus version** can be connected to belt-pack transmitters of the wireless Opus 600 and Opus 910 microphone systems; the **TG version** is used with the wireless TG 1000 microphone system.

For wired applications with phantom power sources the TG H56c must be used with an optional power adapter. **If the TG H56c is directly connected to phantom power, the microphone can be damaged!**

The detachable connecting cable of the TG H56c is fitted with a screw connection on the microphone arm and can be replaced by another cable at any time.

#### Setting up and adjustment

The TG H56c features an adjustable neckband and flexible ear bows that can be shaped for personal comfort to ensure a secure fit. The TG H56c is also suited for people who wear glasses. The microphone arm can be worn on the left or right when turning the ear bows 180°. If possible, avoid bending the microphone arm, as it can break. The pop screen included in delivery should remain on the capsule. For transport purposes, the headset can be collapsed and folded inwards.

Sie haben sich für das Nackenbügelmikrofon TG H56c von beyerdynamic entschieden. Vielen Dank für Ihr Vertrauen.

Use a soft, damp cloth for cleaning the TG H56c microphone and connecting cable. If necessary, you can use a gentle cleansing agent (such as washing-up liquid). Make sure not to allow any liquid to enter the microphone grille and never use any solvent cleansers.

The supplied pop shield should regularly be removed from the microphone grille and cleaned in clear water. Make sure the pop shield is completely dry before it is replaced back onto the microphone.

#### Service

Serviceing must be carried out by qualified service personnel only. Dismantling the microphone yourself will invalidate the guarantee.

#### Versions

<b>Model</b>	<b>Description</b> . . . . .	<b>Order #</b>
TG H56c (Opus)	Condenser headset microphone, omnidirectional, black, with 4-pin female mini XLR connector. . . . .	708.402
	same as above, but beige . . . . .	708.410
TG H56c tan (Opus)	Condenser headset microphone, omnidirectional, black, with 4-pin female mini XLR connector. . . . .	705.888
TG H56c (TG)	dito, jedoch beige. . . . .	705.853

#### Supplied Accessories

WS 56 blk	Wind shield, black . . . . .	708.887
	<b>or</b>	
WS 56 tan	Wind shield, beige . . . . .	708.879

#### Optional Accessories

CV 18	Power adapter to connect to phantom-powered microphone inputs, for microphones with Opus pin assignment. . . . .	475.378
MA-PVA	Power adapter to connect to phantom-powered microphone inputs, for microphones with TG pin assignment. . . . .	711.098
WS 56 blk	Wind shield, black . . . . .	708.887
WS 56 tan	Wind shield, beige . . . . .	708.879
MA-CH 56 (Opus)	Connecting cable, black . . . . .	708.836
MA-CH 56 tan (Opus)	Connecting cable, beige . . . . .	708.852
MA-CH 56 (TG)	Connecting cable, black . . . . .	708.844
MA-CH 56 tan (TG)	Connecting cable, beige . . . . .	708.860

Nous vous félicitons pour l'achat du microphone serre-nuque TG H56c de beyerdynamic et vous remercions de votre confiance. Veuillez lire attentivement ces informations produit avant de la mise en marche du microphone.

#### Sécurité

- Veillez à ce que le microphone soit protégé de l'humidité et de tous dommages résultant de chutes ou de chocs mécaniques.
- Ne soufflez pas dans le microphone. Dans le cas d'un microphone à condensateur, vous pourriez endommager le transformateur. Effectuez plutôt un test de parole.

#### Application

Le microphone TG H56c est tout à la fois discret et remarquable : il offre l'alliance entre un son remarquablement équilibré et un design sobre. Ce microphone avec protection contre les projections d'eau et directivité omnidirectionnelle peut être monté des deux côtés et optimalement positionné grâce à un bras de microphone réglable. Des avantages particulièrement appréciables lors d'applications dans les comédies musicales, représentations théâtrales et manifestations sportives. Il est disponible au choix en noir ou beige.

#### Branchement

Le TG H56c est doté d'une fiche femelle XLR mini à 4 broches et disponibles en deux versions: le **version Opus** se prête à la connexion à l'émetteur de poche des systèmes de microphone sans fil Opus 600 et Opus 910, tandis que le **version TG** est utilisée en combinaison avec le système de microphone TG 1000.

En présence d'une liaison filaire, le microphone doit être utilisé avec un convertisseur d'alimentation optionnel sur une entrée de microphone avec alimentation fantôme. **Le raccordement direct du TG H56c sur une alimentation fantôme peut détruire le microphone !** Le câble de raccordement du TG H56c est doté d'une connexion vissée sur le bras de microphone et peut à tout moment être remplacé par un autre câble.

#### Fixation et positionnement

Avec le serre-nuque ajustable et les branches-oreilles flexibles mais robustes, le TG H56c peut être adapté à la tête de l'utilisateur et permet même l'utilisation par des personnes qui portent des lunettes.

Le bras de microphone peut au choix être porté à droite ou à gauche sur rotation à 180° des tours d'oreille. Évitez si possible de courber le bras de microphone dans un sens et dans l'autre afin qu'il ne se casse pas. Nous recommandons de laisser sur la capsule la protection anti-pop tournée. Les arceaux peuvent être repliés et mis à plat pour le transport.

Sie haben sich für das Nackenbügelmikrofon TG H56c von beyerdynamic entschieden. Vielen Dank für Ihr Vertrauen.

Nehmen Sie sich bitte einige Minuten Zeit und lesen Sie diese Produktinformation aufmerksam durch.

#### Entretien

Si nécessaire, veuillez nettoyer l'TG H56c ainsi que son câble de raccordement avec un tissu doux humidifié. Vous pouvez ajouter un produit vaisselle; n'utilisez jamais des détergents; éviter toute pénétration de l'eau dans le transducteur du microphone.

La protection anti-pop fournie en mousse doit être régulièrement retirée de la tête du microphone et nettoyée à l'eau claire. Veillez à ce qu'elle soit entièrement sèche avant d'être de nouveau placée sur le microphone.

#### Service après-vente

En cas de dommage, veuillez vous adresser au service après-vente de beyerdynamic. N'ouvrez pas le microphone, vous risqueriez sinon de perdre vos droits de garantie.

#### Modèles

<b>Mod.</b>	<b>Description</b> . . . . .	<b>Art. N°</b>
TG H56c (Opus)	Microphone serre-nuque, omnidirectionnel, noir, avec mini XLR 4 broches. . .	708.402
	idem, mais beige . . . . .	708.410
TG H56c tan (Opus)	Microphone serre-nuque, omnidirectionnel, noir, avec mini XLR 4 broches. . .	705.888
TG H56c (TG)	idem, mais beige . . . . .	705.853

#### Accessoires fournis

WS 56 blk	Bonnette anti-vent, noire. . . . .	708.887
WS 56 tan	Bonnette anti-vent, blanche. . . . .	708.879

#### Accessoires en option

CV 18	Convertisseur d'alimentation pour le raccordement direct à des entrées de microphone avec alimentation fantôme (pour microphones avec raccordement Opus) . . . . .	475.378
MA-PVA	Convertisseur d'alimentation pour le raccordement direct à des entrées de microphone avec alimentation fantôme (pour microphones avec raccordement TG). . . . .	711.098
WS 56 blk	Bonnette anti-vent, noire. . . . .	708.887
WS 56 tan	Bonnette anti-vent, blanche. . . . .	708.879
MA-CH 56 (Opus)	câble de raccordement, noir . . . . .	708.836
MA-CH 56 tan (Opus)	câble de raccordement, beige . . . . .	708.852
MA-CH 56 (TG)	câble de raccordement, noir . . . . .	708.844
MA-CH 56 tan (TG)	câble de raccordement, beige . . . . .	708.860

Frequenzkurve • Frequency response curve • Courbe de fréquence

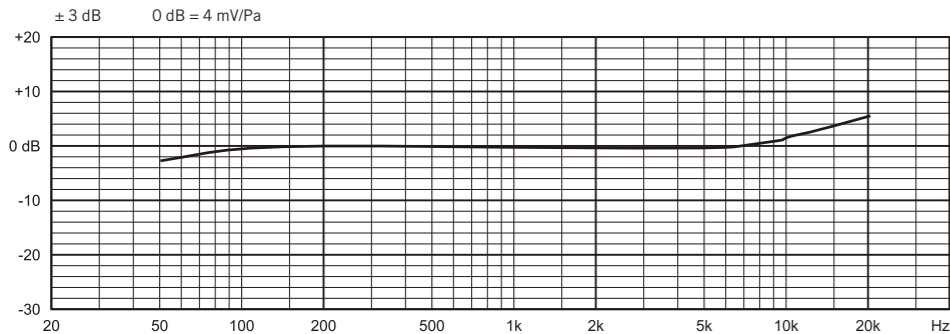

Technische Daten

Wandlerprinzip . . . . . Kondensator (Back-Elektret)  
 Arbeitsprinzip . . . . . Druckempfänger  
 Richtcharakteristik . . . . . Kugel  
 Übertragungsbereich . . . . . 20 - 20.000 Hz  
 Feldleerlaufübertragungsfaktor . . . . . 4 mV/Pa (-48 dBV)\* ±3 dB\*  
 Nennimpedanz . . . . . 1 kΩ  
 Max. Grenzschalldruckpegel . . . . . 127 dB SPL\*  
 Geräuschspannungsabstand . . . . . 47 dB [CCIR, Q-Peak]\*  
 Äquivalentschalldruckpegel . . . . . 35 dB [A, RMS]\*  
 Art der Stromversorgung . . . . . Gleichstrom  
 Max. Stromaufnahme . . . . . 0,5 mA  
 Versorgungsspannung . . . . . 2 - 9 V  
 Anschluss . . . . . 4-pol. Mini-XLR-Stecker, female  
 Abmessungen  
 Kapseldurchmesser . . . . . 3 mm  
 Kabellänge . . . . . 1,2 m  
 Gewicht **mit** Kabel/Stecker . . . . . 18 g

\*gemessen mit MA-PVA

Technical Specifications

Transducer type . . . . . condenser (back-electret)  
 Operating principle . . . . . pressure  
 Polar pattern . . . . . omnidirectional  
 Frequency response . . . . . 20 - 20,000 Hz  
 Open circuit voltage . . . . . 4 mV/Pa (-48 dBV)\* ±3 dB\*  
 Nominal impedance . . . . . 1 kΩ  
 Max. SPL . . . . . 127 dB SPL\*  
 S/N ratio . . . . . 47 dB [CCIR, Q-Peak]\*  
 Equivalent SPL . . . . . 35 dB [A, RMS]\*  
 Type of power supply . . . . . direct current  
 Max. power consumption . . . . . 0.5 mA  
 Supply voltage . . . . . 2 - 9 V  
 Connection . . . . . 4-pin mini XLR connector, female  
 Dimensions  
 Capsule diameter . . . . . 3 mm  
 Cable length . . . . . 1.2 m  
 Weight **with** cable/connector . . . . . 18 g

\*measured with MA-PVA

Spécifications techniques

Type de transducteur . . . . . Condensateur (electret)  
 Fonctionnement . . . . . Microphone à pression  
 Directivité . . . . . Omnidirectionnel  
 Bande passante . . . . . 20 - 20.000 Hz  
 Sensibilité . . . . . 4 mV/Pa (-48 dBV)\* ±3 dB\*  
 Impédance nominale . . . . . 1 kΩ  
 Niveau de pression  
 sonore max. . . . . 127 dB SPL\*  
 Rapport signal/bruit . . . . . 47 dB [CCIR, Q-Peak]\*  
 Niveau de pression  
 sonore équivalent . . . . . 35 dB [A, RMS]\*  
 Type d'alimentation . . . . . courant continu  
 Consommation max. . . . . 0,5 mA  
 Tension d'alimentation . . . . . 2 - 9 V  
 Connecteur . . . . . Fiche XLR mini à 4 broches, femelle

Dimensions  
 Diamètre tête . . . . . 3 mm  
 Longueur câble . . . . . 1,2 m  
 Poids **avec** câble/connecteur . . . . . 18 g

\*mesurée avec MA-PVA

TG H56c  
 NACKENBÜGELMIKROFON  
 NECKWORN MICROPHONE  
 MICROPHONE SERRE-NUQUE

Richtdiagramm • Polar pattern • Directivité

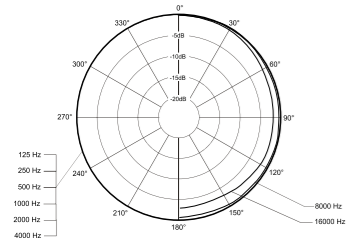

Schaltbild • Wiring Diagram • Diagramme de câblage

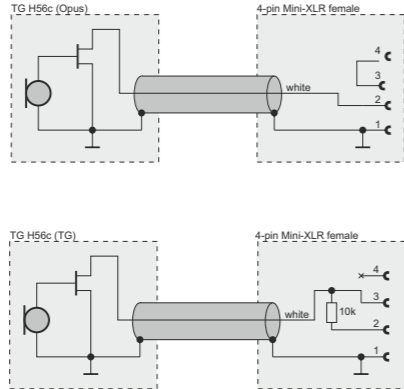

Entsorgung

Dieses Produkt darf am Ende seiner Lebensdauer nicht über den normalen Haushaltsabfall entsorgt werden, sondern muss an einem Sammelpunkt für das Recycling von elektrischen und elektronischen Geräten abgegeben werden. Das Symbol auf dem Produkt, der Gebrauchsanweisung oder der Verpackung weist darauf hin.



Disposal

This symbol on the product, in the instructions or on the packaging means that your electrical and electronic equipment should be disposed at the end of its life separately from your household waste. There are separate collection systems for recycling in the EU. For more information, please contact the local authority or your retailer where you purchased the product.



Evacuation

Ce symbole sur le produit, l'emballage ou dans le manuel signifie que votre équipement électrique et électronique doit être, en fin de vie, jeté séparément de vos déchets ménages. Il existe en France des systèmes de collecte différents pour les déchets recyclables. Pour plus d'information, veuillez contacter les autorités locales ou le revendeur chez qui vous avez acheté le produit.



Produktinformation

Product Information

Informations de produit



beyerdynamic GmbH & Co. KG  
 Theresienstr. 8 | 74072 Heilbronn - Germany  
 Tel. +49 (0) 7131 / 617 - 0 | Fax +49 (0) 7131 / 617 - 204  
 info@beyerdynamic.de | www.beyerdynamic.com

Weitere Vertriebspartner weltweit finden Sie unter [www.beyerdynamic.com](http://www.beyerdynamic.com)  
 For further distributors worldwide, please go to [www.beyerdynamic.com](http://www.beyerdynamic.com)

DEF2/Pl TG H56c (09.15) • Änderungen und Irrtümer vorbehalten  
 Subject to change without notice • Sous réserve de modifications

