

Thesis 280 Zoom

7 x 40W LED Moving Head with zoom

Thesis 480 Zoom

12 x 40W LED Moving Head with zoom

User Manual

Manuale Utente

Carefully read this manual and properly take care of it
Leggete questo manuale e conservatelo per future consultazioni



Dear customer,

First of all thanks for purchasing a CENTOLIGHT® product. Our mission is to satisfy all possible needs of light designers and professionals of entertainment lighting, by offering a wide range of products based on the latest technologies.

We hope you will be satisfied with this fixture and, if you want to collaborate, we are looking for a feedback from you about product operation and possible improvements to be introduced in the next future. Go to our website www.centolight.com and send an e-mail with your opinion; this will help us to build equipment ever closer to professional's real requirements.

The CENTOLIGHT Team

Gentile Cliente,

Grazie per aver scelto un prodotto CENTOLIGHT®. La nostra missione è quella di soddisfare ogni possibile richiesta da parte di light designers e professionisti dell'illuminotecnica per l'intrattenimento, offrendo una vasta gamma di apparecchiature basate su tecnologie di ultima generazione.

Speriamo di aver soddisfatto le vostre aspettative e, se voleste collaborare, saremo lieti di ricevere un vostro feedback sulla qualità del prodotto al fine di migliorare costantemente la nostra produzione. Visitate il nostro sito www.centolight.com ed inviateci una mail con la vostra opinione; questo ci aiuterà a sviluppare nuovi prodotti quanto più vicini alle vostre esigenze.

Il Team CENTOLIGHT

TABLE OF CONTENTS

1 - Before you Begin	4
1.1. What is included- - - - -	4
1.2. Unpacking Instructions - - - - -	4
1.3. Accessories - - - - -	4
1.4. Disclaimer - - - - -	5
2 - Safety Instructions	5
3 - Mounting and Rigging	6
3.1. Rigging - - - - -	6
3.2. Water / Moisture - - - - -	6
3.3. Heat - - - - -	7
3.4. Servicing - - - - -	7
4 - Introduction	7
4.1. Features - - - - -	8
5 - Product Description	9
5.1. Front Panel - - - - -	9
5.2. Rear Panel - - - - -	10
5.3. About Power Connection - - - - -	11
5.4. About Dmx Connection - - - - -	12
5.5. DMX Terminator - - - - -	12
5.6. 3-Pin vs 5-Pin DMX cables - - - - -	13
6 - Menu Operation	13
6.1. Dmx Address Setting - - - - -	14
6.2. Fixture - - - - -	14
6.3. Manual - - - - -	15
6.4. Information - - - - -	17
6.5. Factory - - - - -	18
6.6. Fixture Reset - - - - -	19
6.7. Display - - - - -	20
6.8. Network - - - - -	21
7 - DMX CHANNEL MODES	21
7.1. STD Mode (17CH) - - - - -	22
7.2. EXT Mode Thesis 280 Zoom (38CH) - - - - -	23
7.3. EXT Mode Thesis 480 Zoom (58CH) - - - - -	24
7.4. GUI Mode (18CH) Thesis 280 Zoom - - - - -	25
7.5. GUI Mode (18CH) Thesis 480 Zoom - - - - -	27
7.6. HSI Mode (11CH) - - - - -	29
8 - LUX CHARTS	30
8.1. Thesis 280 Zoom - - - - -	30
8.2. Thesis 480 Zoom - - - - -	31
9 - SPECIFICATION	32
10 - Warranty And Service / Warning	33

1 - BEFORE YOU BEGIN

Thank you for purchasing THESIS 280/480 ZOOM. Enjoy your new equipment and make sure to read this manual carefully before operation! This user manual is made to provide both an overview of controls, as well as information on how to use them.

1.1. What is included

Package include:

- Moving Head
- Power Cord (EU plug - PowerCon)
- 1 x DMX Cable (3-Pin XLR Male to Female)
- 2 x Fast-Lock Omega Clamps
- User manual

⚠ ATTENTION: Packaging bag is not a toy! Keep out of reach of children!!! Keep in a safe place the original packaging material for future use.

1.2. Unpacking Instructions

Carefully unpack the product immediately and check the content to make sure all the parts are in the package and are in good condition.

If the box or the contents (the product and included accessories) appear damaged from shipping, or show signs of mishandling, notify the carrier or dealer/seller immediately. In addition, keep the box and contents for inspection.

If the fixture must be returned to the manufacturer, it is important that it is returned in the original manufacturer box and packing. Please do not take any action without first contacting your dealer or getting in touch with our after-sales support service (visit www.centolight.com for details).

1.3. Accessories

CENTOLIGHT can supply a wide range of quality accessories that you can use with your THESI Series equipment, like Cables, Splitters, DMX controllers, Consumables, and a wide range of other fixtures.

All products in our catalogue has been long tested with this device, so we recommend you to use Genuine CENTOLIGHT Accessories and Parts.

Ask your CENTOLIGHT dealer or check out our website www.centolight.com for any accessories you could need to ensure best performance of the product.

14. Disclaimer

The information and specifications contained in this User Manual are subject to change without notice. CENTOLIGHT assumes no responsibility or liability for any errors or omissions and reserves the right to revise or to create this manual at any time.

Copyright© 2021 CENTOLIGHT. All rights reserved.

2 - SAFETY INSTRUCTIONS

- Read these instructions
- Keep these instructions
- Heed all warning
- Follow all instructions



The symbol is used to indicate that some hazardous live terminals are involved within this apparatus, even under the normal operating conditions, which may be sufficient to constitute the risk of electric shock or death.



The symbol is used to describe important installation or configuration problems. Not following advice and information on how to avoid such problems may lead to product malfunction.



This symbol indicates a protective grounding terminal.

WARNING:

Describes precautions that should be observed to prevent the danger of injury or death to the operator.



To protect the environment, please try to recycle packing material and exhausted consumables as much as possible.



This symbol indicates that the fixture is intended to indoor use only. Keep the machine dry and do not expose to rain and moisture.



Don't throw this product away just as general trash, please deal with the product follow the abandon electronic product regulation in your country.

3 – MOUNTING AND RIGGING

⚠ Pay attention to safety! Please respectively consider the EN 60598-2-17 and the national standard during the installation. Only authorized technicians can carry out the installation.

3.1 Rigging

- The installation of the fixture has to be built and constructed in a way that it can hold 10 times the weight for 1 hour without any harming demolition. The installation must always be secured with a secondary safety attachment, e.g. an appropriate catch net. This secondary safety attachment must be constructed in a way that no part of the installation can fall down if the main attachment fails.
- When rigging, de-rigging or servicing the fixture staying in the area below the installation place, on bridges, under high working places and other endangered areas is forbidden. The operator has to make sure that the safety measure and the machine's technical installation is approved by an expert before taking into operation for the first time and after changes before taking into operation another time. He has also to make sure that an expert approves safety measure and the machine's technical installation once a years.

⚠ IMPORTANT: Overhead rigging requires extensive experience, including (but not limited to) calculating working load limits, installation material being used, and periodic safety inspection of all installation material and the projector. If you lack these qualifications, do not attempt the installation yourself, but instead use a professional structural rigger. Improper installation can result in bodily injury or property loss.

- If the fixture shall be lowered from the ceiling or high joists, professional trussing systems have to be used. The fixture must never be fixed swinging freely in the room.

⚠ CAUTION: Use appropriate clamps to rig the fixture on the truss. Make sure that the device is fixed properly! Ensure that the structure (truss) to which you are attaching the fixtures is secure.

3.2 Water / Moisture

- The product is for indoor use. In order to prevent risk of fire or electric shock, do not expose to rain or moisture

- The unit can not be used near water; for example near a bathtub, a kitchen sink, a swimming pool, etc.

3.3. Heat

- Do not use in a confined space. Always install the product in a location with adequate ventilation, at least 20in (50 cm) from adjacent surfaces. Be sure that no ventilation slots on the product's housing are blocked.
- The apparatus should be located away from heat sources such as radiators, stoves or other appliances that produce heat.



Don not use it when maximum ambient temperature is higher than 50°C Work temperature ranges from -20°C to 50°C (-4°F to 122°F).

3.4. Servicing

- Do not implement any servicing other than those means described in the manual. Refer all servicing to qualified service personnel only. The internal components of the equipment must be purchased from the manufacturer. Only use accessories/attachments or parts recommended by the manufacturer.

4 - INTRODUCTION

THESIS series offers two new wash-light moving heads with, respectively, 7 and 12 powerful and reliable 40W OSRAM LEDs. They represent a valid alternative to normal discharge lamps with all the benefits of LED technology: low consumption, longer life, lower temperature dissipation. The light beam ranges from 4.5° to 45°, thanks to the ZOOM function controlled by three motors simultaneously, which give an extremely soft and silent adjustment.

The quad-color mixing system, the adjustable color-temperature, the accurate and linear dimmer, combined with the sophisticated control of the single pixels, make the new THESIS moving heads a valid tool to enhance the creativity of the most demanding light designers. They offer several Pixel controlling functions: rainbow, single pixel, circle, full-control of the single colors of each LED, and many others.

Particular attention is paid to precision and noise of mechanical movements. PAN and TILT are equipped with three-phase motors and 16-bit control. The ZOOM is managed by three motors, to minimize skating effect and vibrations. The electronic dimmer is accurate and soft. Fan speed is also electronically controlled by the internal temperature, ensuring the right balance between noise, safety and durability of the LED chips.

4.1 Features

- LED light: 7x40W (THESIS 280 ZOOM) / 12x40W (THESIS 480 ZOOM) RGBW 4in1 OSRAM® LEDs with around 50000 h lifespan
- Beam angle (scan type): 4.5°÷45°
- Electronic smooth Dimmer with 16-bit control
- Strobe: 1-20Hz with instant light ON and OFF work mode
- RGBW smooth color mixing with Pixel effects, like rainbow, single pixel, circle, full control, fixed background light color mixing, fixed background light pattern, fixed background light pixel control.
- ZOOM function 5°÷45° / 1.7s, with 3 silent motors at the same time to provide accurate zooming, stable beam, without skating.
- PAN and TILT with 8-16 bit scanning, photoelectric reset and automatic error correction function.
- DMX512 / Master-Slave / Auto / Sound control Modes
- Four DMX Channel Modes: 17CH Standard, 38CH Extended, 18CH Pattern, 11CH HIS
- High efficiency cooling system with whole-process temperature monitoring. No risk of LED lamp damage; Intelligent speed control fan and monitoring of rotation speed
- 2.0" LCD color screen with easy user-interface
- External power function with USB connection for moving head parameter setting using display.
- Support RDM, Art-Net®, Kling-Net and sACN networking protocols (Optionals).

1) THESIS 280 ZOOM Size

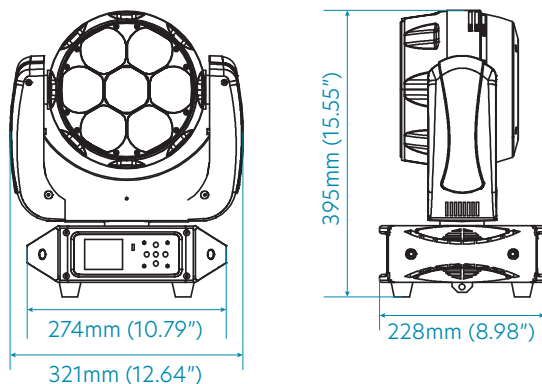

2) THESIS 480 ZOOM Size

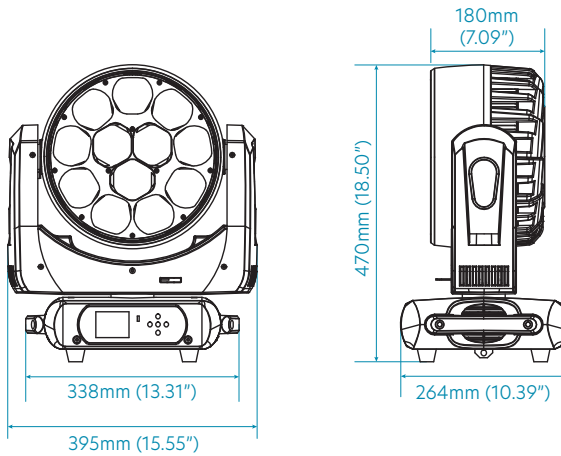

5 - PRODUCT DESCRIPTION

5.1 Front Panel

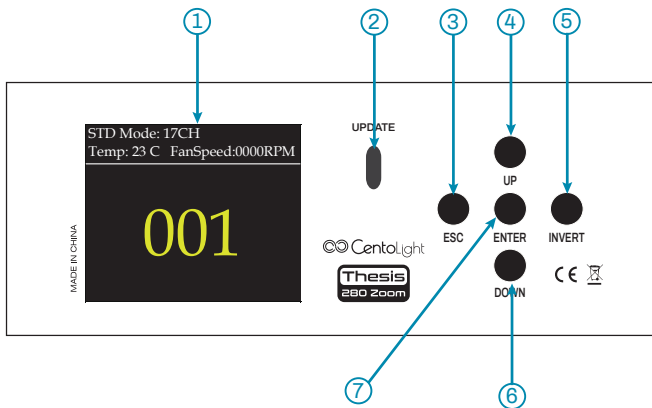

1) LCD GRAPHIC DISPLAY

It shows the operating mode and other system information.

2) POWER USB Connection

External power function with USB connection (to power bank, Laptop, etc.) for moving head parameter setting without the device being turned on.

3) ESC BUTTON

Press to exit from functions without parameters variation, or press repeatedly to go back to main page.

4) UP BUTTON

It scrolls individual items up when in selection menus/sub-menus for system settings (DMX address, Fixture, Manual, etc.), and increases parameter values/settings.

5) INVERT BUTTON

By pressing this button, the display will rotate by 180°. This can be useful for over-head installation.

6) DOWN BUTTON

It scrolls individual items down when in selection menus/sub-menus for system settings (DMX address, Fixture, Manual, etc.), and increases parameter values/settings.

ENTER BUTTON

Press ENTER to access menus and confirm parameter value changes.

5.2. Rear Panel

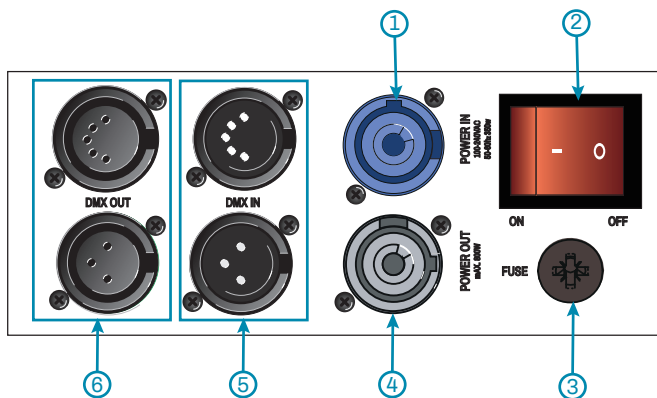

1) POWER IN SOCKET

Plug the power-cord into an AC socket properly configured for your particular model.

2) POWER ON/OFF SWITCH

It switches the unit on and off.

3) FUSE HOLDER

Fuse holder with F7AL/250 V fuse (5x20mm). In case of fuse burn, to prevent the risk of fire and damaging the unit, please use only a spare of the recommended fuse type as described. Before replacing the fuse, make sure the unit turned off and disconnected from the AC outlet.

4) POWER OUT SOCKET

Power output socket for power supply to additional Centolight fixtures. Ensure that total power consumption of all connected devices does not exceed the value specified on the device (max. 800W for Thesis 280 Zoom; 1200W FOR Thesis 480 Zoom).

5) DMX INPUT

Male 3-pin and 5-pin XLR sockets for connection to a DMX control device.

6) DMX OUTPUT

Female 3-pin and 5-pin XLR socket for sending the DMX control signal.

5.3. About Power Connection

- Always make sure that the voltage of the outlet you are connecting the product to is within the range stated in paragraph "9 - SPECIFICATION" on page 32 or rear panel of the product (AC110V-240V 50/60Hz).
- Make sure the power cord is not crimped or damaged. Never connect this product to a dimmer pack or rheostat.
- Never disconnect the product from power cord by pulling or tugging on the cord.
- To avoid electric shock, all fixtures must be connected to circuits with a suitable ground and circuit breaker.
- Wire correspondence is as follows:

Cable (EU)	Pin	International
Brown	Live	L
Blue	Neutral	N
Yellow/Green	Earth	⊕

 **Earth must be connected! Always pay attention to safety! Before taking into operation for the first time, the installation has to be approved by an expert.**

5.4. About Dmx Connection

⚠ When use a DMX controller, please make sure that there is no interference sources (e.g. intercom, high frequency radio waves and radiation source).

DMX machines are designed to receive data through a serial Daisy Chain. A Daisy Chain connection is where the DATA OUT of one fixture connects to the DATA IN of the next fixture. The order in which the machines are connected is not important and has no effect on how a controller communicates to each of them. Use an order that provides for the easiest and most direct cabling.

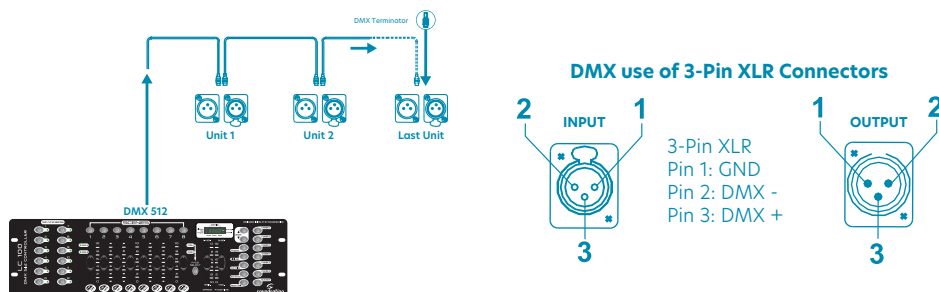

Connect machines using shielded 2-conductor twisted pair cable with 3-pin XLR male to female connectors. The shield connection is pin 1, while pin 2 is Data Negative (S-), and pin 3 is Data positive (S+).

⚠ CAUTION: Wires must not come into contact with each other; otherwise the fixtures will not work at all, or will not work properly.

5.5. DMX Terminator

DMX is a resilient communication protocol, however errors still occasionally occur. In order to prevent electrical noise from disturbing and corrupting the DMX control signals, a good habit is to connect DMX output of last fixture in the chain to a DMX terminator, especially over long signal cable runs.

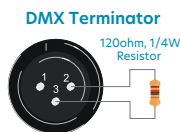

The DMX terminator is simply an XLR connector with a 120Ω (ohm), 1/4 Watt resistor connected across Signal (-) and Signal (+), respectively, pins 2 and 3, which is then plugged into the output socket on last projector in the chain. The connections are illustrated below.

⚠ Complimentary signal cable can transmits signals to 20 unit fixtures at most.

Signal amplifier is a must to connect more fixtures.

5.6 3-Pin vs 5-Pin DMX cables

DMX connection protocols used by controllers and fixtures manufacturers are not standardized around the world. However, two are the most common standards: 5-Pin XLR and 3-Pin XLR system. If you wish to connect this fixture to a 5-Pin XLR input fixture, you need to use an adapter-cable or make it by yourself. Below you can see the wiring correspondence between 3-Pin and 5-Pin plug and socket standards

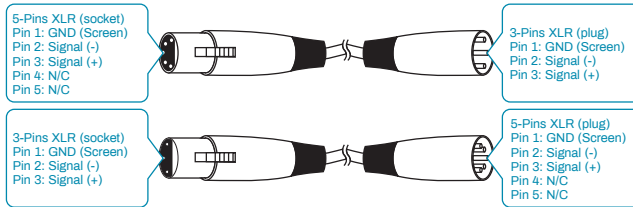

6 - MENU OPERATION

At power on, the device resets all the electrical and mechanical parts. Once the start-up procedure is finished, the display shows current DMX mode, current temperature and the fan speed. If, for instance, the device is set to GUI mode (18CH Mode channel) and starting address is set to 1, the display will show:



If the device is set to DMX mode and there is any controllers connected, the home screen blinks. By pressing [ESC] button twice, the display will show the main function menu.

MainMenu	
Dmx Address	001
Fixture	
Manual	
Information	
Factory	
Fixture Reset	
Display	
Network	

6.1 Dmx Address Setting

DMX Address setting allows you to set the DMX channel of the machine between 1 and 512. To adjust it, select the parameter using [UP] / [DOWN] buttons (above figure), and press [ENTER] to edit. Increase or decrease the DMX address by using [UP] / [DOWN] buttons again. Then press [ENTER] to confirm, or [ESC] to exit without changing.

6.2 Fixture

This sub-menu consisting of the following options:

MainMenu		
Dmx Address	001	
Fixture		
Manual		
Information		
Factory		
Fixture Reset		
Display		
Network		

Fixture	
Dmx Mode	GUI
Run Mode	DMX
Pan Invert	Close
Tilt Invert	Close

1) Dmx Mode

By selecting this option using [UP] / [DOWN] and then pressing [ENTER], it is possible to select one of the available channel mode. Using again the [UP] / [DOWN] buttons, you can choose the following modes:

- **GUI** (18CH)
- **EXT** (38CH Thesis 280 Zoom / 58CH for Thesis 480 Zoom)
- **STD** (17CH)
- **HSI** (11CH)

Use [ENTER] to confirm, or [ESC] to exit without confirming.

2) Run Mode

By selecting this option using the [UP] / [DOWN] buttons and then pressing the [ENTER] button, it is possible to select one of the available run mode.

They are, respectively: DMX control mode, Master/Slave mode (called **HOST**), and Sound Control, with which the moving head is controlled by the sound in the surrounding environment.

By using [UP] / [DOWN], you can choose the desired running mode. Use the [ENTER] button to confirm, or the [ESC] button to exit without confirming.

 **Note: When the fixture is set to HOST but is not connected to other devices, AUTO mode is automatically active.**

3) Pan Invert

By selecting this option using the [UP] / [DOWN] and then pressing the [ENTER], it is possible to set the PAN Invert parameter. The default setting of this parameter is "Close". To invert the Pan, set the parameter to "Open"

Using the [UP] / [DOWN] , you can choose the "Pan Mode".

Use the [ENTER] to confirm, or the [ESC] to exit without confirming.

4) Tilt Invert

By selecting this option using the [UP] / [DOWN] and then pressing the [ENTER], it is possible to set the TILT Invert parameter. The default setting of this parameter is "Close". To invert the Tilt, set the parameter to "Open"

Using the [UP] / [DOWN] , you can choose the "Tilt Mode".

Use the [ENTER] to confirm, or the [ESC] to exit without confirming.

6.3. Manual

Use [UP] / [DOWN] and then press [ENTER] to access this sub-menu consisting of the following options:

MainMenu		Manual	
Dmx Address	001	Pan	000
Fixture	▶	Pan Fine	000
Manual	▶	Tilt	000
Information	▶	Tilt Fine	000
Factory	▶	P/T Speed	000
Fixture Reset	▶	Dim	000
Display	▶	Strobe	000
Network	▶	Red	000

Using again [UP] / [DOWN], the value of each parameter will increase or decrease. Use [ENTER] to confirm, or [ESC] to exit without confirming.

1) Pan

Pan adjustment. Range is 0 ÷ 255.

2) Pan Fine

Fine Pan adjustment. Range is 0 ÷ 255.

3) Tilt

Tilt adjustment. Range is 0 ÷ 255.

4) Tilt Fine

Fine Tilt adjustment. Range is 0 ÷ 255.

5) P/T Speed

Speed adjustment for Pan and Tilt. Range is 0 ÷ 255.

6) Dim

Adjustment of the light output intensity (Dimmer). Range is 0 ÷ 255.

7) Strobe

Adjusting the speed of light flashes in the strobe effect. Range is 0 ÷ 255.

8) Red

Red color adjustment. Range is 0 ÷ 255.

9) Green

Green color adjustment. Range is 0 ÷ 255.

10) Blue

Blue color adjustment. Range is 0 ÷ 255.

11) White

White color adjustment. Range is 0 ÷ 255

12) Macro

Browses all color combinations. Range is 0 ÷ 255.

13) Shape

This function replicates all combinations on channel 13 of DMX GUI mode of both models. Range is 0 ÷ 255 (please refer to "7.4. GUI Mode (18CH) Thesis 280 Zoom" on page 25 or to "7.5. GUI Mode (18CH) Thesis 480 Zoom" on page 27).

14) Speed

Speed adjustment of dynamic effects contained in the shape option. Range is 0 ÷ 255.

15) Color

Selects the background color of each effect chosen in the shape option. Range is 0 ÷ 255.

16) BackDim

Adjusts the brightness of the background chosen in "Color" option. Range is 0 ÷ 255.

17) Zoom

Zoom adjustment. Range is 0 ÷ 255 (4.5° ÷ 45°).

18) Reset

This function replicates DMX STD mode on Channel 17 of both models. Range is 0 ÷ 255. (Please refer to "7.1. STD Mode (17CH)" on page 22)

6.4. Information

Use [UP] / [DOWN] and then press [ENTER] to access this sub-menu consisting of the following options:

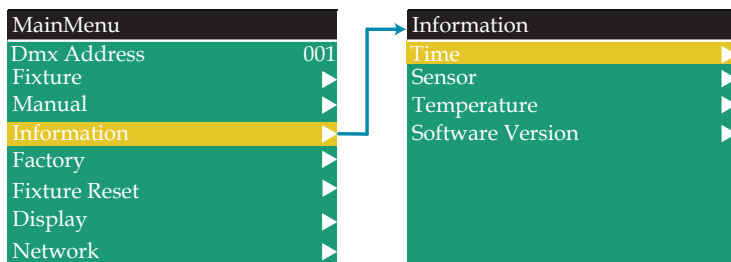

1) Time

Shows information on machine life cycle:

- **Current Time:** Partial operating time.
- **Total Time:** Total operating time.
- **Power Count:** Number of Power-cycles (how many times the unit has been turned on).

2) Sensor

This menu provides information on Pan, Tilt, Zoom, Temp and Fan sensors. When each of those sensors operates properly, the display shows TRUE. When there is a problem, the display shows FALSE.

3) Temperature

Provides information on moving head temperature:

- **Head Temp:** Internal temperature of the moving head.
- **Fan Speed:** Speed (in RPM) of the fan when active. The fan will activate when the internal temperature exceeds 40°.

4) Software Version

Selecting this option, you get information about the software versions of Panel, Motor, Dimmer e Network boards. About Network, the software version will be displayed only if the card is installed (optional).

6.5. Factory

Press [UP] / [DOWN] buttons and press [ENTER] to access this sub-menu with the following options:

MainMenu		Manual	
Dmx Address	001	Password	000
Fixture	▶	Pan	127
Manual	▶	Tilt	127
Information	▶	Zoom	127
Factory	▶	Red	255
Fixture Reset	▶	Green	255
Display	▶	Blue	255
Network	▶	White	255

All parameters, once set, will be maintained each time the device is turned on. Only the **password** must be entered each time to enable the modification of parameters contained in this sub-menu. To select parameters sub-menu use [UP] / [DOWN] and then press [ENTER] to modify their values.

By using [UP] / [DOWN] again, the value of each parameter will increase or decrease. Use [ENTER] to confirm, or [ESC] button to exit without confirming.

1) Password:

The password to be entered is 158. Once the password has been entered, the modification of all other parameters will be enabled.

2) Pan

Pan fine adjustment for the initial position after switching on. The default value is 127. The interval is 0 ÷ 255.

3) Tilt

Tilt fine adjustment for the initial position after switching on. The default value is 127. The interval is 0 ÷ 255.

4) Zoom

Zoom fine adjustment for the initial position after switching on. The default value is 127. The interval is 0 ÷ 255.

5) Red, Green, Blue, White

Color brightness adjustment. The default value is 127. The interval is 0 ÷ 255.

6.6. Fixture Reset

Press [UP] / [DOWN] and then [ENTER] to access a sub-menu consisting of the following options:

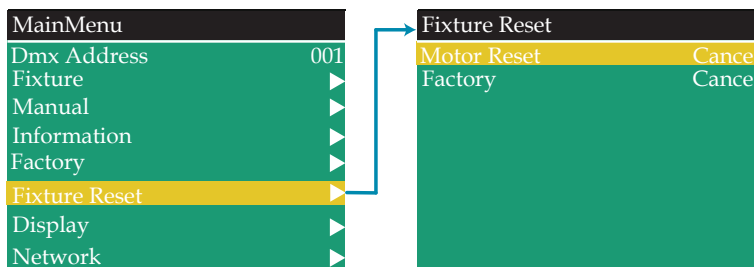

1) Motor Reset

Normally this function is set to "Cancel". Switch to "Run" using [UP] / [DOWN] and then [ENTER], the device will reset Pan, Tilt and Zoom motors.

2) Factory

This function must be used only when you want to reset all parameters to the default values. Normally it is set to "Cancel". Switch to "Run" using [UP] / [DOWN] and then [ENTER], the device will reset all parameters and functions to default values.

6.7. Display

Press [UP] / [DOWN] and then [ENTER] to access a sub-menu consisting of the following options:

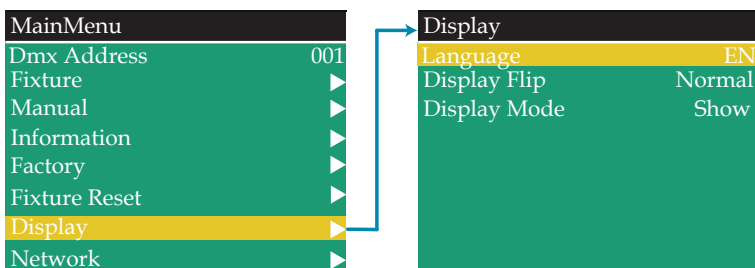

1) Language

Selects the display language between English and Chinese.

2) Display Flip

When this parameter is set to "Normal", the display is in normal position; when is set to "Reverse", the display is inverted.

3) Display Mode

When this parameter is set to "Show" the display always remains on. If it is set to "60s", the display turns off after 60 seconds (if no operation is done). When the display is off, just press any of the control panel buttons to turn it on again.

6.8. Network

Press [UP] / [DOWN] and then [ENTER] to access a sub-menu consisting of the following options:

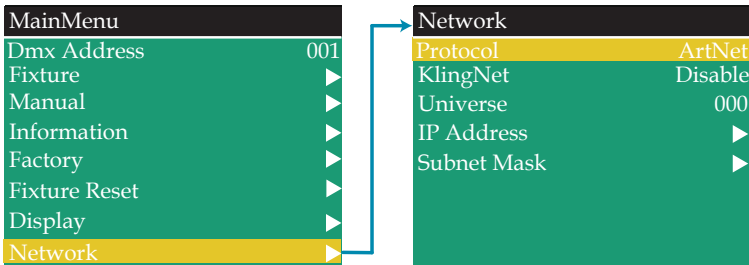

⚠ Note: All parameters contained in this sub-menu are described in a dedicated user manual.

7 - DMX CHANNEL MODES

DMX channel modes for both models are 4. In the EXT and GUI modes, DMX controls are different because each model has a different number of LEDs. The picture below shows the LED numbering of both models, which will be used in the EXT and GUI mode tables.

THESIS 480 ZOOM

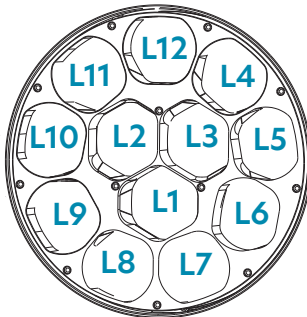

THESIS 280 ZOOM

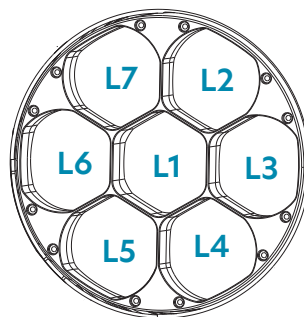

7.1. STD Mode (17CH)

Channel	Function	Value	Effect
1	Pan	0 ÷ 255	Pan Rotation
2	Pan Fine	0 ÷ 255	Fine Pan Adjustment
3	Tilt	0 ÷ 255	Tilt Rotation
4	Tilt Fine	0 ÷ 255	Fine Tilt Adjustment
5	P/T speed	0 ÷ 255	Motor Speed
6	Dimmer	0 ÷ 255	Dimming
7	Dimmer Fine	0 ÷ 255	Fine Dimmer Adjustment
8	Strobe	0 ÷ 3	Shut
		4 ÷ 103	Regular strobe, speed from slow to fast
		104 ÷ 107	Open
		108 ÷ 207	Pulse strobe, speed from slow to fast
		208 ÷ 212	Open
		213 ÷ 225	Random slow strobe
		226 ÷ 238	Random medium speed strobe
		239 ÷ 251	Random fast strobe
		252 ÷ 255	Open
9	Red	0 ÷ 255	Red Intensity Adjustment
10	Green	0 ÷ 255	Green Intensity Adjustment
11	Blue	0 ÷ 255	Blue Intensity Adjustment
12	White	0 ÷ 255	White Intensity Adjustment
13	CCT	0 ÷ 255	White color temperature adjustment
14	Macro	0 ÷ 255	Color Macro
15	Effect	0	Shut
		1 ÷ 100	Effect of dream
		101 ÷ 200	Wave effect
		201 ÷ 255	No effect
16	Zoom	0 ÷ 255	Focus
17	Reset/Prog	0 ÷ 59	No effect
		60 ÷ 99	All motors reset
		100 ÷ 200	Start the auto program
		201 ÷ 255	No effect

7.2 EXT Mode Thesis 280 Zoom (38CH)

Channel	Function	Value	Effect
1	Pan	0 ÷ 255	Pan Rotation
2	Pan Fine	0 ÷ 255	Fine Pan Adjustment
3	Tilt	0 ÷ 255	Tilt Rotation
4	Tilt Fine	0 ÷ 255	Fine Tilt Adjustment
5	P/T speed	0 ÷ 255	Motor Speed
6	Dim	0 ÷ 255	Dimming
7	DimFine	0 ÷ 255	Fine Dimmer Adjustment
8	Strobe	0 ÷ 3	Shut
		4 ÷ 103	Regular strobe, speed from slow to fast
		104 ÷ 107	Open
		108 ÷ 207	Pulse strobe, speed from slow to fast
		208 ÷ 212	Open
		213 ÷ 225	Random slow strobe
		226 ÷ 238	Random medium speed strobe
		239 ÷ 251	Random fast strobe
		252 ÷ 255	Open
9 ÷ 12	R1, G1, B1, W1	0 ÷ 255	LED_1 R-G-B-W
13 ÷ 16	R2, G2, B2, W2	0 ÷ 255	LED_2 R-G-B-W
17 ÷ 20	R3, G3, B3, W3	0 ÷ 255	LED_3 R-G-B-W
21 ÷ 24	R4, G4, B4, W4	0 ÷ 255	LED_4 R-G-B-W
25 ÷ 28	R5, G5, B5, W5	0 ÷ 255	LED_5 R-G-B-W
29 ÷ 32	R6, G6, B6, W6	0 ÷ 255	LED_6 R-G-B-W
33 ÷ 36	R7, G7, B7, W7	0 ÷ 255	LED_7 R-G-B-W
37	Zoom	0 ÷ 255	Focus
38	Reset/Prog	0 ÷ 59	No effect
		60 ÷ 99	All motors reset
		100 ÷ 200	Start the auto program
		201 ÷ 255	No effect

7.3. EXT Mode Thesis 480 Zoom (58CH)

Channel	Function	Value	Effect
1	Pan	0 ÷ 255	Pan Rotation
2	Pan Fine	0 ÷ 255	Fine Pan Adjustment
3	Tilt	0 ÷ 255	Tilt Rotation
4	Tilt Fine	0 ÷ 255	Fine Tilt Adjustment
5	P/T speed	0 ÷ 255	Motor Speed
6	Dim	0 ÷ 255	Dimming
7	DimFine	0 ÷ 255	Fine Dimmer Adjustment
8	Strobe	0 ÷ 3	Shut
		4 ÷ 103	Regular strobe, speed from slow to fast
		104 ÷ 107	Open
		108 ÷ 207	Pulse strobe, speed from slow to fast
		208 ÷ 212	Open
		213 ÷ 225	Random slow strobe
		226 ÷ 238	Random medium speed strobe
		239 ÷ 251	Random fast strobe
		252 ÷ 255	Open
9 ÷ 12	R1, G1, B1, W1	0 ÷ 255	LED_1 R-G-B-W
13 ÷ 16	R2, G2, B2, W2	0 ÷ 255	LED_2 R-G-B-W
17 ÷ 20	R3, G3, B3, W3	0 ÷ 255	LED_3 R-G-B-W
21 ÷ 24	R4, G4, B4, W4	0 ÷ 255	LED_4 R-G-B-W
25 ÷ 28	R5, G5, B5, W5	0 ÷ 255	LED_5 R-G-B-W
29 ÷ 32	R6, G6, B6, W6	0 ÷ 255	LED_6 R-G-B-W
33 ÷ 36	R7, G7, B7, W7	0 ÷ 255	LED_7 R-G-B-W
37 ÷ 40	R8, G8, B8, W8	0 ÷ 255	LED_8 R-G-B-W
41 ÷ 44	R9, G9, B9, W9	0 ÷ 255	LED_9 R-G-B-W
45 ÷ 48	R10, G10, B10, W10'	0 ÷ 255	LED_10 R-G-B-W
49 ÷ 52	R11, G11, B11, W11	0 ÷ 255	LED_11 R-G-B-W
53 ÷ 56	R12, G12, B12, W12	0 ÷ 255	LED_12 R-G-B-W
57	Zoom	0 ÷ 255	Focus
58	Reset/Prog	0 ÷ 59	No effect
		60 ÷ 99	All motors reset
		100 ÷ 200	Start the auto program
		201 ÷ 255	No effect

7.4.GUI Mode (18CH) Thesis 280 Zoom

Channel	Function	Value	Effect
1	Pan	0 ÷ 255	Pan Rotation
2	Pan Fine	0 ÷ 255	Fine Pan Adjustment
3	Tilt	0 ÷ 255	Tilt Rotation
4	Tilt Fine	0 ÷ 255	Fine Tilt Adjustment
5	P/T speed	0 ÷ 255	Motor Speed
6	Dim	0 ÷ 255	Dimming
7	Strobe	0 ÷ 3	Shut
		4 ÷ 103	Regular strobe, speed from slow to fast
		104 ÷ 107	Open
		108 ÷ 207	Pulse strobe, speed from slow to fast
		208 ÷ 212	Open
		213 ÷ 225	Random slow strobe
		226 ÷ 238	Random medium speed strobe
		239 ÷ 251	Random fast strobe
252 ÷ 255	Open		
8	Red	0 ÷ 255	Red Intensity Adjustment
9	Green	0 ÷ 255	Green Intensity Adjustment
10	Blue	0 ÷ 255	Blue Intensity Adjustment
11	White	0 ÷ 255	White Intensity Adjustment
12	Macro	0 ÷ 255	Color Macro
13	Combination	0	Shut
		1 ÷ 6	LED 1 on
		7 ÷ 13	LED 2 on
		14 ÷ 20	LED 3 on
		21 ÷ 27	LED 4 on
		28 ÷ 34	LED 5 on
		35 ÷ 41	LED 6 on
		42 ÷ 48	LED 7 on
		49 ÷ 55	LED 2, LED 3 On
		56 ÷ 62	LED 4, LED 5 On
		63 ÷ 69	LED 6, LED 7 On
		70 ÷ 76	LED 1, LED 2, LED 3 On
		77 ÷ 83	LED 1, LED 4 LED 5 On
		84 ÷ 90	LED 1, LED 6 LED 7 On
		91 ÷ 97	LED 1, LED 2 On
		98 ÷ 104	LED 3, LED 6 On
		105 ÷ 111	LED2, LED 3, LED 5, LED 6 On
		112 ÷ 118	LED 1, LED 3, LED 6 On
119 ÷ 125	LED 2, LED 4, LED 6 On		

13	Combination	126 ÷ 132	LED 1, LED2, LED 3, LED 5, LED 6 On
		133 ÷ 139	LED 2, LED3, LED 4, LED 5, LED 6, LED 7 On
		140 ÷ 146	LED2 to LED7 LEDs will light up dynamically one at a time
		147 ÷ 153	The LED2 to LED7 LEDs will light up two at a time dynamically
		154 ÷ 160	LED 1 always on; LED2 to LED7 LEDs will light up dynamically one at a time
		161 ÷ 167	3 LEDs will light up alternately: (L1, L2, L3) - (L1, L4, L5) - (L1, L6, L7)
		168 ÷ 174	3 LEDs will light up alternately in circular mode
		175 ÷ 181	LED 1 always on; 3 LEDs will light up alternately in circular mode
		182 ÷ 188	2 LEDs will alternately turn on in the opposite angle in circular mode
		189 ÷ 195	4 LEDs will alternately turn on in the opposite angle in circular mode
		196 ÷ 202	LED 1 always on; 2 LEDs will alternately turn on in the opposite angle in circular mode
		203 ÷ 209	LED 1 always on; 4 LEDs will alternately turn on in the opposite angle in circular mode
		210 ÷ 216	The following groups of LEDs will light up alternatively: (L2, L3) - (L1, L4, L7) - (L5, L6)
		217 ÷ 223	The central LED (L1) and all the other LEDs will turn on alternately
		224 ÷ 230	The central LED (L1) and all the other LEDs will be lit alternately together with a sequence of colors
		231 ÷ 237	Color petal wave effect
		238 ÷ 244	Color petal rotation effect
245 ÷ 255	Colorful rotation effect		
14	Speed	0 ÷ 255	Graphic effect speed selection
15	Shape Back	0 ÷ 255	Graphic background color selection
16	BackDim	0 ÷ 255	Background brightness from light to dark
17	Zoom	0 ÷ 255	Focus
18	Reset/Prog	0 ÷ 59	No effect
		60 ÷ 99	All motors reset
		100 ÷ 200	Start the auto program
		201 ÷ 255	No effect

7.5 GUI Mode (18CH) Thesis 480 Zoom

Channel	Function	Value	Effect
1	Pan	0 ÷ 255	Pan Rotation
2	Pan Fine	0 ÷ 255	Fine Pan Adjustment
3	Tilt	0 ÷ 255	Tilt Rotation
4	Tilt Fine	0 ÷ 255	Fine Tilt Adjustment
5	P/T speed	0 ÷ 255	Motor Speed
6	Dim	0 ÷ 255	Dimming
7	Strobe	0 ÷ 3	Shut
		4 ÷ 103	Regular strobe, speed from slow to fast
		104 ÷ 107	Open
		108 ÷ 207	Pulse strobe, speed from slow to fast
		208 ÷ 212	Open
		213 ÷ 225	Random slow strobe
		226 ÷ 238	Random medium speed strobe
		239 ÷ 251	Random fast strobe
		252 ÷ 255	Open
8	Red	0 ÷ 255	Red Intensity Adjustment
9	Green	0 ÷ 255	Green Intensity Adjustment
10	Blue	0 ÷ 255	Blue Intensity Adjustment
11	White	0 ÷ 255	White Intensity Adjustment
12	Macro	0 ÷ 255	Color Macro
13	Combination	0	Shut
		1 ÷ 6	LED 1 on
		7 ÷ 13	LED 2 on
		14 ÷ 20	LED 3 on
		21 ÷ 27	LED 4 on
		28 ÷ 34	LED 5 on
		35 ÷ 41	LED 6 on
		42 ÷ 48	LED 7 on
		49 ÷ 55	LED 8 on
		56 ÷ 62	LED 9 on
		63 ÷ 69	LED 10 on
		70 ÷ 76	LED 11 on
		77 ÷ 83	LED 12 on
		84 ÷ 90	LED1, LED6, LED7 On
		91 ÷ 97	LED2, LED9, LED10 On
		98 ÷ 104	LED3, LED4, LED12 On
		105 ÷ 111	LED1, LED6, LED7, LED8 On
112 ÷ 118	LED2, LED9, LED10, LED11 On		

13	Combination	119 ÷ 125	LED3, LED4, LED5, LED12 On
		126 ÷ 132	LED1, LED2, LED8 On
		133 ÷ 139	LED2, LED3, LED11 On
		140 ÷ 146	LED1, LED3, LED5 On
		147 ÷ 153	LED1, LED2, LED3 On
		154 ÷ 160	From LED4 to LED12 On
		161 ÷ 167	LED1, LED2, LED3, LED5, LED8, LED11 On
		168 ÷ 174	The L4 to L12 LEDs will light up one at a time dynamically
		175 ÷ 181	The L4 to L12 LEDs will light up two at a time dynamically
		182 ÷ 188	The L4 to L12 LEDs will light up three at a time dynamically
		189 ÷ 195	3 LEDs will light up alternately: (L1, L2, L8) - (L2, L3, L11) - (L1, L3, L5)
		196 ÷ 202	4 LEDs will light up alternately: (L3, L4, L5, L12) - (L1, L6, L7, L8) (L2, L9, L10, L11)
		203 ÷ 209	The following groups of LEDs will light up alternately: (L7, L8, L9) - (L1, L2, L6, L10) - (L3, L5, L11) (L12, L4)
		210 ÷ 216	The following groups of LEDs will light up alternately: (L1, L6, L7) - (L2, L9, L10) - (L3, L4, L11)
		217 ÷ 223	Windmill rotation effect
		224 ÷ 230	Dynamic effect of petal blooming
		231 ÷ 237	Color petal blooming effect
		238 ÷ 244	Color petal wave effect
245 ÷ 251	Color petal rotation effect		
252 ÷ 255	Color rotation effect		
14	Speed	0 ÷ 255	Graphic effect speed selection
15	Shape Back	0 ÷ 255	Graphic background color selection
16	BackDim	0 ÷ 255	Background brightness from light to dark
17	Zoom	0 ÷ 255	Focus
18	Reset/Prog	0 ÷ 59	No effect
		60 ÷ 99	All motors reset
		100 ÷ 200	Start the auto program
		201 ÷ 255	No effect

7.6. HS1 Mode (11CH)

Channel	Function	Value	Effect
1	Pan	0 ÷ 255	Pan Rotation
2	Pan Fine	0 ÷ 255	Fine Pan Adjustment
3	Tilt	0 ÷ 255	Tilt Rotation
4	Tilt Fine	0 ÷ 255	Fine Tilt Adjustment
5	P/T speed	0 ÷ 255	Motor Speed
6	Strobe	0 ÷ 3	Shut
		4 ÷ 103	Regular strobe, speed from slow to fast
		104 ÷ 107	Open
		108 ÷ 207	Pulse strobe, speed from slow to fast
		208 ÷ 212	Open
		213 ÷ 225	Random slow strobe
		226 ÷ 238	Random medium speed strobe
		239 ÷ 251	Random fast strobe
		252 ÷ 255	Open
7	Hue	0 ÷ 255	Color Scale
8	Saturation	0 ÷ 255	Saturation
9	Intensity	0 ÷ 255	Luminance
10	Zoom	0 ÷ 255	Focus
11	Reset/Prog	0 ÷ 59	No effect
		60 ÷ 99	All motors reset
		100 ÷ 200	Start the auto program
		201 ÷ 255	No effect

8 - LUX CHARTS

8.1 Thesis 280 Zoom

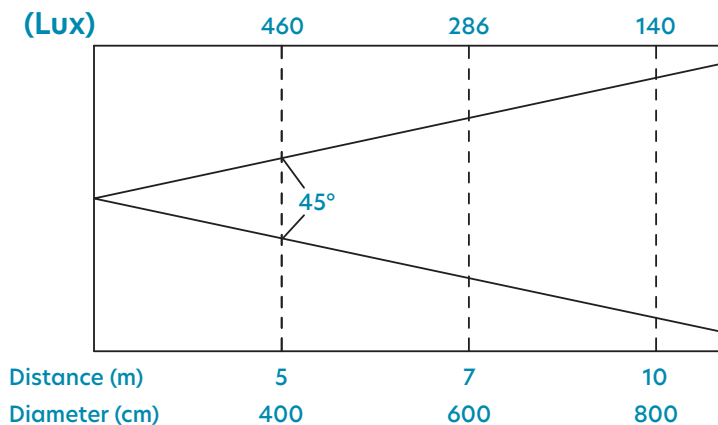
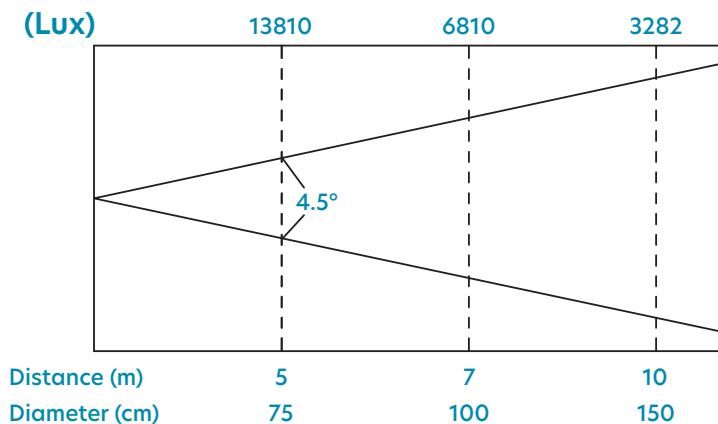

8.2. Thesis 480 Zoom

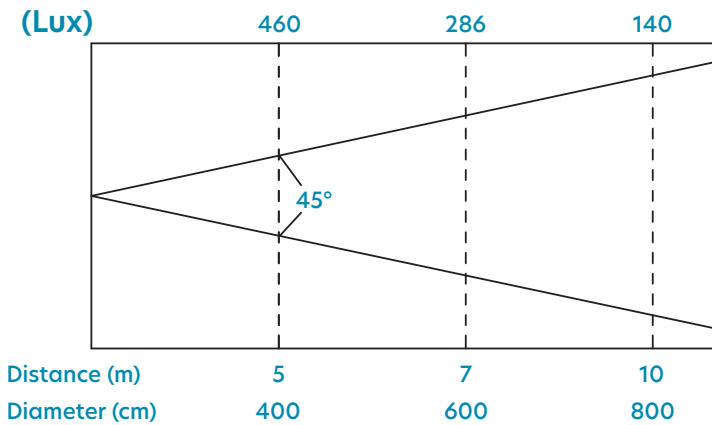
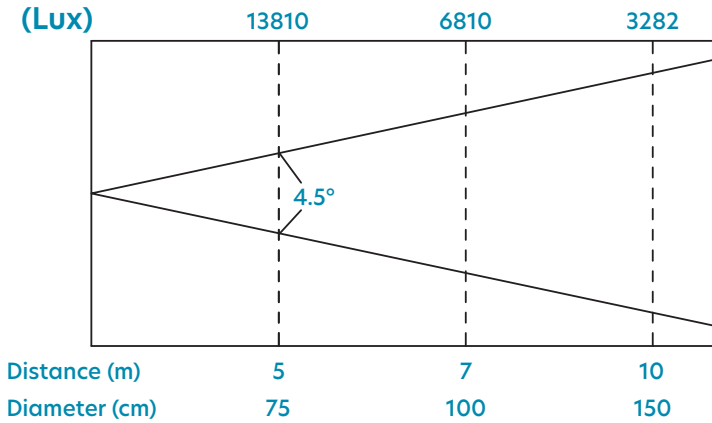

9 - SPECIFICATION

	Thesis 280 Zoom	Thesis 480 Zoom
LED light	7 x 40W RGBW OSRAM®	12 x 40W RGBW OSRAM®
LED Lifespan	5000 Hours	
Voltage	100V-240V 50-60Hz	
Power consumption	400W	600W (7R)
Amperage	2,5A	
Control mode	DMX512, Master/Slave, Auto, Sound	
Channel Mode	18CH, 38CH, 17CH, 11CH	18CH, 58CH, 17CH, 11CH
Network function	Support RDM, Art-Net®, Kling-Net and sACN networking protocols (Optional)	
Beam angle (Scan type)	4,5° ÷ 45°	
Dimmer	0-100% (16bit)	
CCT	2800K-8500K	
Zoom	9° ÷ 45° in 1.7s (with 3 motors)	
X/Y scan	Pan 540°, Tilt:270°	
Strobe	1-20Hz	
Display	2" Color LCD, English and Chinese switchable languages, Reversible	
Housing	Flame-retardant plastic	
Internal Running Temp..	0 ÷ 40°C	
Dimensions (W,D,H)	321 x 228 x 395 mm (12.64 x 8.98 x 15.55 inch)	395 x 264 x 470 mm (15.55 x 10.39 x 18.50 inch)
Weight	8.9 kg	14.35 kg
Package Dimensions (W,D,H)	365 x 295 x 445 mm (14.37 x 11.61 x 17.52 inch)	450 x 415 x 530 mm (17.72 x 16.39 x 20.87 inch)
Package Weight	10 Kg	17.30 Kg

Note: Our products are subject to a process of continual further development. Therefore modifications to the technical features remain subject to change without further notice.

10 - WARRANTY AND SERVICE / WARNING

All CENTOLIGHT products feature a limited two-year warranty. This two-year warranty starts from the date of purchase, as shown on your purchase receipt. The following cases/components are not covered by this warranty:

- Any accessories supplied with the product
- Improper use
- Fault due to wear and tear
- Any modification of the product effected by the user or a third party

CENTOLIGHT shall satisfy the warranty obligations by remedying any material or manufacturing faults free of charge at CENTOLIGHT's discretion either by repairing or exchanging individual parts or the entire appliance. Any defective parts removed from a product during the course of a warranty claim shall become the property of CENTOLIGHT.

While under warranty, defective products may be returned to your local CENTOLIGHT dealer together with the original proof of purchase. To avoid any damages in transit, please use the original packaging if available. Alternatively, you can send the product to CENTOLIGHT SERVICE CENTER - Via Enzo Ferrari, 10 - 62017 Porto Recanati - Italy. In order to send a product to service center, you need an RMA number. Shipping charges have to be covered by the owner of the product.

For further information please visit www.centolight.com

PLEASE READ CAREFULLY - EU and EEA (Norway, Iceland and Liechtenstein) only



This symbol indicates that this product is not to be disposed of with your household waste, according to the WEEE Directive (2012/19/UE) and your national law.

This product should be handed over to a designated collection point, e.g., on an authorized one-for-one basis when you buy a new similar product or to an authorized collection site for recycling waste electrical and electronic equipment (WEEE).

Improper handling of this type of waste could have a possible negative impact on the environment and human health due to potentially hazardous substances that are generally associated with EEE. At the same time, your cooperation in the correct disposal of this product will contribute to the effective usage of natural resources.

For more information about where you can drop off your waste equipment for recycling, please contact your local city office, waste authority, approved WEEE scheme or your household waste disposal service.

SOMMARIO

1 - Prima Di Iniziare	35
1.1. Cosa è Incluso	35
1.2. Istruzioni per il Disimballaggio	35
1.3. Accessori	35
1.4. Limiti di Responsabilità	36
2 - Istruzioni di Sicurezza	36
3 - Montaggio e Appendimento	37
3.1. Installazione Sospesa	37
3.2. Acqua / umidità	37
3.3. Calore	38
3.4. Manutenzione	38
4 - Introduzione	38
4.1. Caratteristiche	39
5 - Descrizione del Prodotto	40
5.1. Pannello Frontale	40
5.2. Pannello Posteriore	41
5.3. Connessioni di Rete	42
5.4. Connessioni DMX	43
5.5. Terminatore DMX	43
5.6. Cavi DMX 3-Poli/5-Poli	44
6 - Descrizione delle Funzioni	44
6.1. Indirizzo DMX	44
6.2. Menù Fixture	45
6.3. Menù Manual	46
6.4. Menù Information	48
6.5. Menù Factory	49
7 - MODALITÀ DMX	52
7.1. Modalità STD (17CH)	52
7.2. Modalità EXT (38CH) THESIS 280 Zoom	53
7.3. Modalità EXT (58CH) THESIS 480 Zoom	54
7.4. Modalità GUI (18CH) THESIS 280 Zoom	55
7.5. Modalità HSI (11CH)	59
8 - Dati Fotometrici	60
8.1. Thesis 280 Zoom	60
8.2. Thesis 480 Zoom	60
9 - Specifiche Tecniche	61
10 - Garanzia e Assistenza	62
11 - Avviso UE e SEE (Norvegia, Islanda, Liechtenstein)	62

1 - PRIMA DI INIZIARE

Grazie per aver acquistato THESIS 280/480 ZOOM. Prima di iniziare, assicuratevi di leggere attentamente questo manuale! E' stato creato per fornire sia una panoramica dei controlli, sia informazioni su come usarli.

1.1. Cosa è Incluso

La confezione include:

- 1x testa mobile
- 1X Cavo di Rete da 1m (40in c.) con connettore Powercon e Europlug (tedesca)
- 1x Cavo da 2m (79in ca.) DMX XLR 3pin Maschio - XLR 3-pin Femmina
- 2 x Staffe a Omega con aggancio Fast-lock
- Questo Manuale d'uso

⚠ ATTENZIONE: La confezione non è un giocattolo! Tenere fuori dalla portata dei bambini! Conservare in un luogo sicuro il materiale di imballaggio originale.

1.2. Istruzioni per il Disimballaggio

Tirare fuori dall'imballo il prodotto con attenzione e controllare il cartone per assicurarsi che tutte le parti siano nella confezione e siano in buone condizioni.

Se la confezione o il contenuto (il prodotto e gli accessori inclusi) risultano danneggiati dalla spedizione o mostrano segni di maltrattamento, avvisare immediatamente il vettore o il rivenditore. Inoltre, conservare la scatola e il contenuto per una eventuale ispezione.

Se l'apparecchiatura dovesse essere restituita al produttore, è importante che venga riportata o spedita nell'imballo originale del produttore. Si prega di non intraprendere alcuna azione senza prima contattare il proprio rivenditore o aver contattato il nostro servizio di assistenza post-vendita (visitare www.centolight.com per i dettagli).

1.3. Accessori

CENTOLIGHT fornisce un'ampia gamma di accessori di qualità che è possibile utilizzare con le apparecchiature della serie THESIS, come cavi, splitter, controller DMX, materiali di consumo e un'ampia gamma di altri fari.

Tutti i prodotti nel nostro catalogo sono stati testati a lungo con questo dispositivo, quindi ti consigliamo di utilizzare accessori e ricambi originali CENTOLIGHT.

Chiedete al vostro rivenditore CENTOLIGHT o visitate il nostro sito web www.centolight.com per eventuali accessori di cui potreste aver bisogno per garantire le migliori

prestazioni al vostro prodotto.

14. Limiti di Responsabilità

Le informazioni e le specifiche contenute in questo manuale utente sono soggette a modifiche senza preavviso. CENTOLIGHT non si assume alcuna responsabilità per eventuali errori od omissioni e si riserva il diritto di rivedere o creare questo manuale in qualsiasi momento.

Copyright© 2021 CENTOLIGHT. Tutti i diritti riservati.

2 - ISTRUZIONI DI SICUREZZA

- Leggete queste istruzioni
- Conservate queste istruzioni
- Prestate attenzione a tutti gli avvertimenti
- Seguite tutte le istruzioni



Questo simbolo viene utilizzato per indicare che all'interno di questo apparecchio sono presenti terminali sotto tensione, anche in condizioni operative normali, che possono essere sufficienti a costituire il rischio di scosse elettriche o morte.



Questo simbolo è usato per descrivere importanti problemi di installazione o configurazione. Il mancato rispetto dei consigli e delle informazioni su come evitare tali problemi può portare al malfunzionamento del prodotto.



Questo simbolo indica un terminale di messa a terra.

ATTENZIONE

Descrive precauzioni da osservare per prevenire lesioni o morte dell'operatore.



Per proteggere l'ambiente, cercare di riciclare il più possibile il materiale di imballaggio e i materiali di consumo esauriti



Questo simbolo indica che il dispositivo può essere usato solo all'interno. Tenere asciutto il faro e non esporre a pioggia e umidità



Non gettare questo prodotto come spazzatura generica, conferire il prodotto seguendo le normative sui rifiuti elettronici in vigore nel vostro paese.

3 - MONTAGGIO E APPENDIMENTO

⚠ Prestare attenzione alla sicurezza! Si prega di fare sempre riferimento alla direttiva EN 60598-2-17 e agli standard nazionali in fase di installazione. Solo personale autorizzato può eseguire l'installazione.

3.1 Installazione Sospesa

- L'installazione del dispositivo deve essere progettata e costruita in un modo che possa sopportare 10 volte il peso per 1 ora, senza alcun cedimento o danneggiamento della struttura. L'installazione deve essere sempre protetta con un dispositivo di sicurezza secondario, ad esempio un cavo di sicurezza. Questo dispositivo deve essere realizzato in un modo tale che nessuna parte del prodotto possa cadere se il fissaggio principale cedesse.
- Durante le operazioni di montaggio, smontaggio o manutenzione del faro è vietato consentire lo stazionamento o anche solo il passaggio nell'area sottostante l'installazione. L'operatore deve assicurarsi che l'installazione e i sistemi di sicurezza siano approvati da un esperto prima di avviare per la prima volta il funzionamento dopo aver apportato qualsiasi modifica. Deve inoltre assicurarsi che un esperto approvi nuovamente l'installazione e i dispositivi di sicurezza ogni anno.

⚠ IMPORTANTE: il montaggio su strutture sospese richiede un'esperienza specifica, tra cui (ma non soltanto) il calcolo dei limiti di carico di lavoro, la scelta del materiale di installazione e l'ispezione periodica del proiettore e dei dispositivi di sicurezza. Se non si dispone di tali qualifiche, è bene non procedere con l'installazione da soli, ma si consiglia di rivolgersi a professionisti specializzati. L'installazione impropria può provocare lesioni personali anche molto gravi.

- Se il faro deve essere alzato verso/o abbassato dal soffitto o da travi sospese, è consigliabile usare sistemi di tralici professionali. L'apparecchio non deve mai essere lasciato oscillare liberamente.

⚠ ATTENZIONE: utilizzare i morsetti appropriati per montare l'apparecchio sul traliccio. Assicurarsi che il dispositivo sia fissato correttamente e che il traliccio stesso sia sicuro.

3.2 Acqua / umidità

- Il prodotto è per uso interno. Al fine di prevenire il rischio di incendio o scosse elettriche, non esporre a pioggia o umidità
- L'unità non può essere utilizzata vicino all'acqua; ad esempio vicino a una vasca

da bagno, un lavello da cucina, una piscina, ecc.

3.3. Calore

- Non usare in uno spazio ristretto. Installare sempre in una posizione con un'adeguata ventilazione, almeno 20" (50 cm) da superfici adiacenti. Assicurarsi che nessuna fessura di ventilazione sull'alloggiamento del prodotto sia bloccato.
- L'apparecchio deve essere posto lontano da fonti di calore come radiatori, stufe o altri apparecchi che producono calore.



Non usarlo quando la temperatura massima ambientale è superiore a 50 °C. La temperatura ottimale di lavoro va da -20 °C a 50 °C (da -4 °F a 122 °F).

3.4. Manutenzione

- Non effettuare alcuna manutenzione diversa da quelle descritte nel presente manuale. In caso di ulteriori manutenzioni, rivolgersi a personale specializzato. Eventuali componenti interni devono essere acquistati da rivenditori specializzati. Utilizzare solo accessori o parti raccomandate dal produttore.

4 - INTRODUZIONE

La serie THESIS di teste mobili Centolight offre due nuovi modelli di wash con, rispettivamente, 7 e 12 potenti e affidabili LED da 40W OSRAM®. Rappresentano una valida alternativa alle lampade a ioduri di metallo con tutti i benefici della tecnologia LED: basso consumo, maggiore durata, minore dissipazione della temperatura. Il fascio luminoso varia da 4.5° a 45° grazie allo ZOOM controllato da 3 motori simultaneamente che conferiscono una regolazione estremamente morbida e silenziosa.

Il sistema di miscelazione dei colori in quadricromia, la temperatura-colore regolabile, il dimmer accurato e lineare, uniti al sofisticato controllo dei singoli pixel fanno delle nuove teste mobili THESIS dei validi strumenti di lavoro capaci di valorizzare la creatività dei light designer più esigenti. Numerose sono le funzioni di combinazione dei Pixel: arcobaleno, pixel singolo, cerchio, controllo complete dei singoli colori di ogni LED, e molti altri.

Particolare attenzione è dedicata alla precisione e silenziosità dei movimenti meccanici. PAN e TILT sono dotati di motori trifase con controllo a 16-bit. Lo ZOOM è gestito da 3 motori per ridurre al minimo gli errori di posizionamento e le vibrazioni. Il Dimmer elettronico è accurato e morbido. Anche la velocità delle ventole è controllato elettronicamente in funzione della temperatura interna, garantendo un giusto equilibrio tra silenziosità, sicurezza e durata dei chip LED.

4.1 Caratteristiche

- Luci LED: 7x40W (Thesis 280 Zoom) / 12x40W (Thesis 480 Zoom) RGBW 4in1 OSRAM® con durata di circa 50000 ore.
- Angolo Beam (tipo scan): da 4.5°a 45°.
- Dimmer elettronico graduale con controllo a 16 bit.
- Strobo: 1-20Hz con modalità di lavoro ON e OFF per effetti di luce istantanea.
- Miscelazione RGBW dei colori uniformi con effetti Pixel, quovali arcobaleno, singolo pixel, cerchio, controllo completo, miscelazione fissa di colori di sfondo fissi, pattern di luce di fondo fisso, controllo di pixel luminosi di fondo fissi.
- Funzione ZOOM da 4.5° a 45° / 1,7 secondi, con 3 motori silenziosi e simultanei per fornire zoom accurato, raggio stabile ed omogeneità di effetto.
- PAN e TILT con scansione a 8-16 bit, reset fotoelettrico e funzione di correzione automatica degli errori.
- Modalità di controllo DMX512, Master-Slave, Auto e Sound.
- Quattro modalità DMX: 17CH standard, 38CH/58CH (740RZ/1240RZ) estesa, 18CH pattern, 11CH HIS.
- Sistema di raffreddamento ad alta efficienza con monitoraggio della temperatura. Nessun rischio di danni alla lampada a LED; Ventola con controllo intelligente della velocità e monitoraggio della velocità di rotazione.
- Display a colori LCD da 2,0 "con una facile interfaccia utente.
- Funzione di alimentazione esterna con connessione USB per l'impostazione dei parametri della testa mobile tramite display.
- Supporta i protocolli di rete RDM, Art-Net®, Kling-Net e SACN (Opzionali).

1) Dimensioni THESIS 280 ZOOM

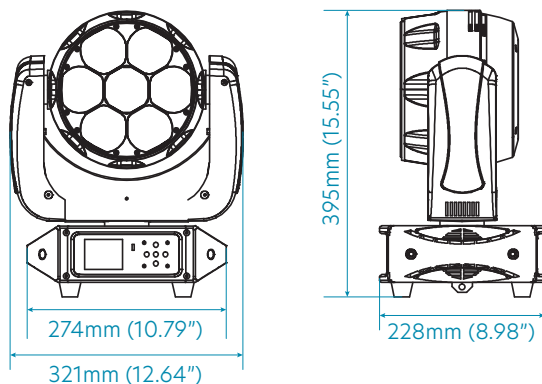

2) Dimensione THESIS 480 ZOOM

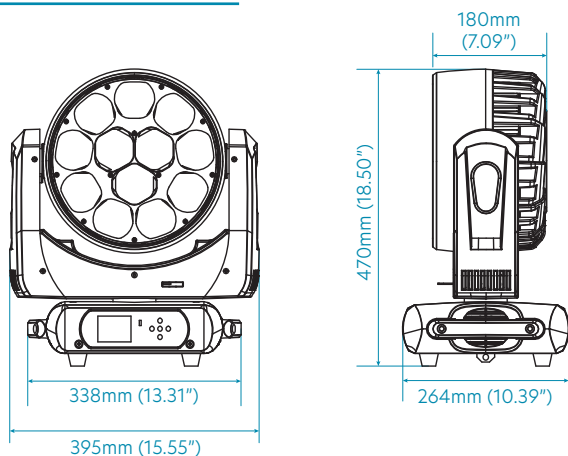

5 - DESCRIZIONE DEL PRODOTTO

5.1 Pannello Frontale

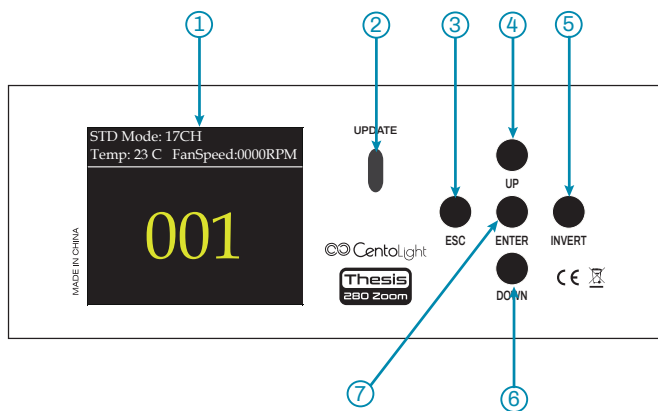

1) Display Grafico LCD

Mostra la modalità operativa e altre informazioni di sistema.

2) Connessione di Alimentazione USB

Funzione di alimentazione esterna con connessione USB (per power bank, laptop, etc.) per l'impostazione dei parametri della testa mobile tramite display senza che

questa venga accesa usando il pulsante di accensione.

3) Pulsante ESC

Premere questo pulsante per uscire dalle funzioni senza variazione dei parametri o premere ripetutamente per tornare alla videata principale.

4) Pulsante UP

Utilizzare questo pulsante per scorrere verso l'alto le voci nel menu di selezione e nei sotto-menu per le impostazioni di sistema (DMX Address, dispositivo, manuale, ecc.). Premere questo pulsante anche per aumentare i valori e le impostazioni dei parametri.

5) Pulsante INVERT

Premendo questo pulsante, il display ruoterà di 180°. Questo può essere utile per l'installazione dall'alto. Dopo aver spento il dispositivo, il display tornerà alla posizione normale alla successiva accensione.

6) Pulsante DOWN

Utilizzare questo pulsante per scorrere verso il basso le voci nel menu di selezione e nei sotto-menu per le impostazioni di sistema (DMX Address, fixture, manual, ecc.). Premere questo pulsante anche per decrementare i valori e le impostazioni dei parametri.

5.2. Pannello Posteriore

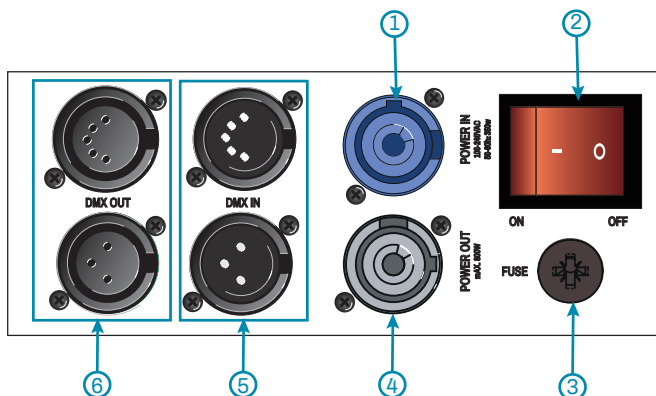

1) Presca di Alimentazione

Collegare il cavo di alimentazione a questa presa ed a una presa CA correttamente configurata per il modello specifico.

2) Interruttore On/Off

Interruttore di accensione/spegnimento (On/Off).

3) Porta fusibile

Porta fusibile con fusibile F7AL / 250 V (5 x 20 mm). In caso di bruciatura del fusibile, per prevenire il rischio di incendio e di danneggiare l'unità, utilizzare solo un tipo di fusibile consigliato come descritto. Prima di sostituire il fusibile, assicurarsi che l'unità sia spenta e scollegata dalla presa di corrente.

4) Presa di Alimentazione per Dispositivi Esterni

Presa di alimentazione per ulteriori dispositivi luci SOUNDSATION. Assicurarsi che il consumo di corrente totale di tutti le apparecchiature collegate non superi il valore specificato in ampere (A) sulla testa mobile.

5) Ingressi DMX

Presa di ingresso XLR maschio a 3 e 5 pin per il collegamento a un dispositivo di controllo DMX

6) USCITE DMX

Presa di uscita XLR femmina a 3 e 5 pin per l'invio del segnale di controllo DMX.

5.3. Connessioni di Rete

- Assicurarsi sempre che la tensione della presa a cui si collega il prodotto sia nell'intervallo indicato nel paragrafo "8 - Specifiche Tecniche" a pagina 32 (AC110V-240V; 50/60Hz).
- Assicurarsi che il cavo di alimentazione non sia spellato o danneggiato. Non collegare mai questo prodotto a un Dimmer Pack o un Variatore di Tensione.
- Non scollegare mai il prodotto dal cavo di rete tirando o tirando il cavo.
- Per evitare scosse elettriche, tutti gli apparecchi devono essere collegati a circuiti con interruttore automatico.
- La corrispondenza dei fili interni al cavo è la seguente:

Colore Filo (EU)	Funzione	Nomenclatura Internazionale
Marrone	Fase	L
Blu	Neutro	N
Giallo/Verde	Terra	⊕

 **La Terra deve essere collegata! Prima di mettere in funzione per la prima volta, far approvare l'installazione da un esperto.**

5.4. Connessioni DMX

⚠ Quando si utilizza un controller DMX, assicurarsi che non vi siano fonti di interferenza (interfono, onde radio ad alta frequenza e sorgenti di radiazioni).

Gli apparecchi DMX sono progettati per ricevere dati attraverso una catena seriale a cascata. Questo tipo di connessione permette di collegare il DMX OUT di un dispositivo al DMX IN del dispositivo successivo. L'ordine in cui i fari sono collegati non è importante e non ha alcun effetto su come una centralina comunica a ciascun faro. Utilizzare un ordine che preveda il cablaggio più semplice e diretto.

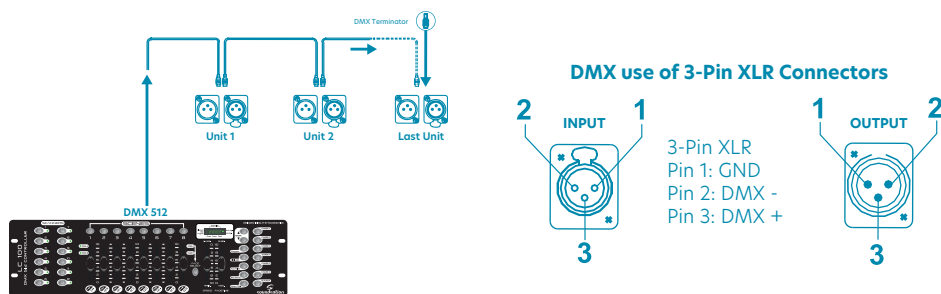

Collegare i dispositivi utilizzando un cavo bipolare schermato a 2 conduttori con connettori XLR maschio-femmina a 3 poli. La connessione dello schermo è il piedino 1, mentre il piedino 2 è negativo (S-) e il piedino 3 è positivo (S+).

⚠ ATTENZIONE: 1 fili non devono entrare in contatto l'uno con l'altro; altrimenti i dispositivi non funzioneranno affatto o non funzioneranno correttamente.

5.5. Terminatore DMX

DMX è un protocollo di comunicazione resiliente, tuttavia si potrebbero verificare occasionalmente degli errori. I terminatori riducono gli errori di segnale; è quindi consigliabile usarle quando si verificano problemi con comportamenti irregolari degli apparecchi; specialmente se la lunghezza dei cavi DMX è elevata.

Il terminatore DMX è un connettore XLR con un resistore da 120Ω (ohm), 1/4 Watt collegato attraverso il segnale (-) e il segnale (+), rispettivamente, i pin 2 e 3, che viene quindi inserito nella presa di uscita sull'ultimo proiettore nella catena. Le connessioni sono illustrate di seguito.

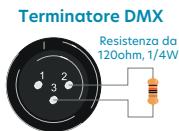

⚠ Un cavo di segnale DMX standard può trasmettere segnali a 20 unità al massimo. E' necessario un amplificatore di segnale per collegare più apparecchi.

5.6. Cavi DMX 3-Poli/5-Poli

I protocolli di connessione DMX utilizzati dai produttori di centraline, teste mobili e fari non sono standardizzati in tutto il mondo. Tuttavia, due sono gli standard più comuni: XLR a 5 poli e sistema XLR a 3 poli. Se si desidera collegare questo faro a un dispositivo di ingresso XLR a 5 poli è necessario utilizzare un cavo adattatore o farlo da soli seguendo la corrispondenza di cablaggio tra gli standard di spina e presa a 3 e 5 poli

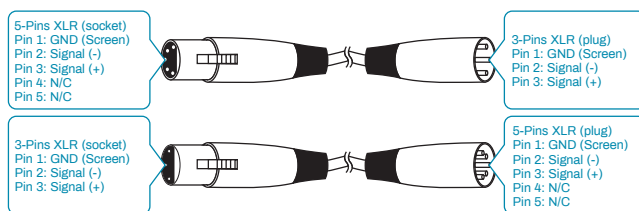

6 - DESCRIZIONE DELLE FUNZIONI

STD Mode: 17CH
 Temp: 23°C FanSpeed:0000RPM

001

All'accensione, il dispositivo resetta tutte le parti elettriche e meccaniche. Al termine della procedura di avvio, il display mostrerà la modalità operativa DMX corrente, la temperatura operativa corrente e l'eventuale velocità della ventola. Se, ad esempio, il dispositivo è impostato in modalità GUI (modalità 18CH) e l'indirizzo iniziale è impostato su 1, il display mostrerà questa schermata.

MainMenu	
Dmx Address	001
Fixture	▶
Manual	▶
Information	▶
Factory	▶
Fixture Reset	▶
Display	▶
Network	▶

Se il dispositivo è impostato in modalità DMX e non è collegato a un'unità di controllo DMX, la schermata principale lampeggerà. Premendo due volte il tasto [ESC], il display mostrerà il menu delle funzioni principali.

6.1. Indirizzo DMX

Questa funzione consente di impostare il canale DMX della macchina tra 1 e 512. Per modificare l'indirizzo, selezionare il parametro utilizzando i pulsanti [UP] / [DOWN] e quindi, premere il pulsante [ENTER] per iniziare la modifica. Usando

nuovamente i pulsanti [UP] / [DOWN] si aumenterà / diminuirà il valore dell'indirizzo DMX. Utilizzare il pulsante [ENTER] per confermare o il pulsante [ESC] per uscire senza confermare.

6.2 Menù Fixture

Selezionando questa opzione usando i pulsanti [UP] / [DOWN] e quindi premendo il pulsante [ENTER], si accede a un sotto-menu composto dalle seguenti voci:

MainMenu		Fixture	
Dmx Address	001	Dmx Mode	GUI
Fixture		Run Mode	DMX
Manual		Pan Invert	Close
Information		Tilt Invert	Close
Factory			
Fixture Reset			
Display			
Network			

1) Modo DMX

Selezionando questa opzione usando i pulsanti [UP] / [DOWN] e quindi premendo il pulsante [ENTER], è possibile selezionare una delle modalità di canale disponibili. Utilizzando di nuovo i pulsanti [UP] / [DOWN], è possibile scegliere le seguenti modalità:

- **GUI** (18CH)
- **EXT** (38CH nel modello 740RZ e 58CH nel modello 1240RZ)
- **STD** (17CH)
- **HSI** (11CH)

Utilizzare il pulsante [ENTER] per confermare o il pulsante [ESC] per uscire senza confermare.

2) Modo Run

Selezionando questa opzione usando i pulsanti [UP] / [DOWN] e quindi premendo il pulsante [ENTER], è possibile scegliere una delle modalità di esecuzione disponibili. Sono, rispettivamente, la modalità di controllo DMX, la modalità Master / Slave (denominata HOST) e la modalità SOUND con cui la macchina è controllata dal suono presente nell'ambiente circostante.

Utilizzando i pulsanti [UP] / [DOWN], è possibile scegliere la modalità di esecuzione desiderata.

Usare il pulsante [ENTER] per confermare o il pulsante [ESC] per uscire senza confermare.

 **Nota:** Quando l'apparecchio è impostato su HOST ma non è collegato ad altri

dispositivi, verrà attivata la modalità AUTO.

3) Menù Pan Invert

Selezionando questa opzione usando i pulsanti [UP] / [DOWN] e quindi premendo il pulsante [ENTER], è possibile impostare il parametro PAN Invert. L'impostazione predefinita di questo parametro è "Close". Per invertire il Pan, impostare il parametro su "Open". Usando i pulsanti [UP] / [DOWN], si può scegliere la "Modalità Pan".

Utilizzare il pulsante [ENTER] per confermare o il pulsante [ESC] per uscire senza confermare.

4) Menù Tilt Invert

Selezionando questa opzione usando i pulsanti [UP] / [DOWN] e quindi premendo il pulsante [ENTER], è possibile impostare il parametro TILT Invert. L'impostazione predefinita di questo parametro è "Close". Per invertire il Tilt, impostare il parametro su "Open". Usando i pulsanti [UP] / [DOWN], si può scegliere la "Modalità Pan".

Utilizzare il pulsante [ENTER] per confermare o il pulsante [ESC] per uscire senza confermare.

6.3. Menù Manual

Selezionando questa opzione usando i pulsanti [SU] / [GIÙ] e quindi premendo il pulsante [ENTER], si accede a un sotto-menu composto dalle seguenti voci:

MainMenu		Manual	
Dmx Address	001	Pan	000
Fixture	▶	Pan Fine	000
Manual	▶	Tilt	000
Information	▶	Tilt Fine	000
Factory	▶	P/T Speed	000
Fixture Reset	▶	Dim	000
Display	▶	Strobe	000
Network	▶	Red	000

Per scegliere i parametri del sotto-menu utilizzare i pulsanti [UP] / [DOWN] e quindi premere il pulsante [ENTER] per accedere alla modifica dei parametri.

Usando di nuovo i pulsanti [UP] o [DOWN], il valore parametro selezionato aumenta o diminuisce. Utilizzare il pulsante [ENTER] per confermare o il pulsante [ESC] per uscire senza confermare.

1) Pan

Regolazione del Pan. L'intervallo è 0 ÷ 255.

2) Pan Fine

Regolazione fine del Pan. L'intervallo è 0 ÷ 255.

3) Tilt

Regolazione del Tilt. L'intervallo è 0 ÷ 255.

4) Tilt Fine

Regolazione fine del Tilt. L'intervallo è 0 ÷ 255.

5) P/T Speed

Regolazione della velocità per il Pan e il Tilt. L'intervallo è 0 ÷ 255.

6) Dim

Regolazione dell'intensità dell'emissione luminosa (Dimmer). L'intervallo è 0 ÷ 255.

7) Strobe

Regola la velocità dei flash nell'effetto strobo. L'intervallo è 0 ÷ 255.

8) Red

Regolazione dell'intensità del colore rosso. L'intervallo è 0 ÷ 255.

9) Green

Regolazione dell'intensità del colore verde. L'intervallo è 0 ÷ 255.

10) Blue

Regolazione dell'intensità del colore blu. L'intervallo è 0 ÷ 255.

11) White

Regolazione dell'intensità del colore bianco. L'intervallo è 0 ÷ 255.

12) Macro

Scorrimento di tutte le combinazioni dei colori. L'intervallo è 0 ÷ 255.

13) Shape

Questa funzione replica tutte le combinazioni del canale 13 della modalità DMX GUI per entrambe i modelli. L'intervallo è 0 ÷ 255 (Fare riferimento a "7.4. Modalità GUI (18CH) THESIS 280 Zoom" a pagina 55 oppure a "Modalità GUI (18CH) THESIS 480R Zoom" a pagina 57).

14) Speed

Regolazione della velocità degli effetti dinamici contenuti nell'opzione "Shape".

L'intervallo è 0 ÷ 255

15) Color

Selezione del colore di sfondo per ogni effetto selezionato nell'opzione "Shape".

L'intervallo è 0 ÷ 255.

16) BackDim

Regolazione della luminosità dello sfondo selezionato nell'opzione "Color". L'intervallo è 0 ÷ 255.

17) Zoom

Regolazione dello Zoom. L'intervallo è 0 ÷ 255 (4.5° ÷ 44°).

18) Reset

Questa funzione replica i controlli del canale 17 della modalità DMX STD. Per entrambe i modelli. L'intervallo è 0 ÷ 255. (Fare riferimento a "7.1. Modalità STD (17CH)" on page 52).

6.4. Menù Information

Selezionando questa opzione usando i pulsanti [SU] / [GIÙ] e quindi premendo il pulsante [ENTER], si accede a un sottomenu composto dalle seguenti voci:

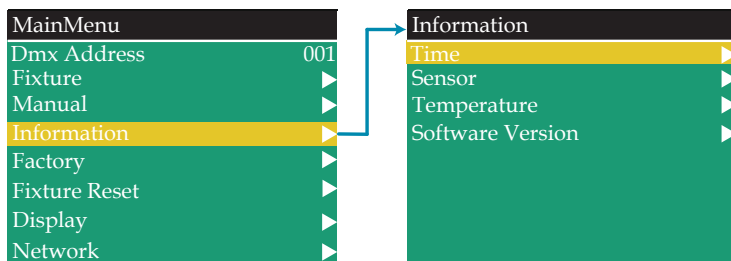

1) Time

- **Current Time:** Selezionando questa opzione, si ottengono le informazioni relative al ciclo di vita della testa mobile
- **Total Time:** Tempo totale di funzionamento.
- **Power Count:** Numero di accensioni della testa mobile.

2) Sensor

Selezionando questa opzione si ottengono le informazioni relative al corretto funzionamento dei sensori: Pan, Tilt, Zoom, Temp e Fan. Quando il funzionamento è corretto viene visualizzato TRUE per ogni sensore altrimenti verrà visualizzato FALSE.

3) Temperature

Selezionando questa opzione, si ottengono le informazioni relative alla temperatura della testa mobile:

- **Head Temp:** Temperatura interna della testa mobile.
- **Fan Speed:** Velocità (in RPM) della ventola quando è attiva. La ventola si attiverà quando internamente la temperatura supererà i 40°.

4) Software Version

Selezionando questa opzione, si ottengono le informazioni relative alle versioni del software dei seguenti dispositivi: Panel, Motor, Dimmer e Network.

Per quanto riguarda Network, la versione software verrà visualizzata soltanto se la scheda opzionale è inserita.

6.5. Menù Factory

Selezionando questa opzione usando i pulsanti [SU] / [GIÙ] e quindi premendo il pulsante [ENTER], si accede a un sotto-menu composto dalle seguenti voci:

MainMenu		Manual	
Dmx Address	001	Password	000
Fixture	▶	Pan	127
Manual	▶	Tilt	127
Information	▶	Zoom	127
Factory	▶	Red	255
Fixture Reset	▶	Green	255
Display	▶	Blue	255
Network	▶	White	255

Tutti i parametri, una volta impostati, saranno mantenuti ad ogni accensione del dispositivo. Soltanto la **password** dovrà essere immessa ogni volta per abilitare la modifica dei parametri contenuti in questo sotto-menu. Per scegliere i parametri del sotto-menu utilizzare i pulsanti [UP] / [DOWN] e quindi premere il pulsante [ENTER] per accedere alla modifica dei parametri. Usando di nuovo i pulsanti [UP] o [DOWN], il valore parametro selezionato aumenta o diminuisce. Utilizzare il pulsante [ENTER] per confermare o il pulsante [ESC] per uscire senza confermare.

1) Password

La password da immettere è 158. Una volta inserita la password si abiliterà la modifica a tutti gli altri parametri.

2) Pan

Regolazione fine del Pan per la posizione iniziale dopo l'accensione. Il valore di default è 127. L'intervallo è $0 \div 255$.

3) Tilt

Regolazione fine del Tilt per la posizione iniziale dopo l'accensione. Il valore di default è 127. L'intervallo è $0 \div 255$.

4) Zoom

Regolazione fine dello Zoom per la posizione iniziale dopo l'accensione. Il valore di default è 127. L'intervallo è $0 \div 255$.

5) Red, Green, Blue, White

Regolazione iniziale della luminosità dei colori. Il valore di default è 255. L'intervallo è $0 \div 255$.

6) Fixture Reset

Selezionando questa opzione usando i pulsanti [SU] / [GIÙ] e quindi premendo il pulsante [ENTER], si accede a un sotto-menu composto dalle seguenti voci:

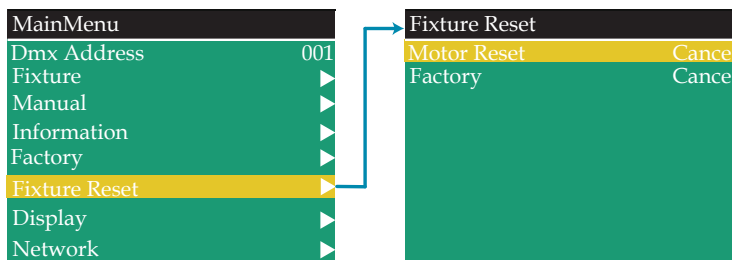

7) Motor Reset

Normalmente questa funzione è impostata su "Cancel". Passando a "Run", utilizzando i pulsanti [UP] / [DOWN] e quindi il pulsante [ENTER], il dispositivo effettuerà il reset dei motori Pan, Tilt e Zoom.

8) Factory

Questa funzione deve essere utilizzata soltanto quando si vogliono reimpostare tutti i valori di default. Normalmente questa è impostata su "Cance". Quando si passa a "Run", utilizzando i pulsanti [UP] / [DOWN] e quindi il pulsante [ENTER], il dispositivo resetterà tutti i parametri e le funzioni con i valori di default.

Display

Selezionando questa opzione usando i pulsanti [SU] / [GIÙ] e quindi premendo il pulsante [ENTER], si accede a un sottomenu composto dalle seguenti voci:

MainMenu		Display	
Dmx Address	001	Language	EN
Fixture	▶	Display Flip	Normal
Manual	▶	Display Mode	Show
Information	▶		
Factory	▶		
Fixture Reset	▶		
Display	▶		
Network	▶		

9) Language

Seleziona la lingua di visualizzazione tra inglese e cinese.

10) Display Flip

Quando questo parametro è "Normal", il display è in posizione normale; Quando è "Reverse" il display è rovesciato.

11) Display Mode

Quando questo parametro è impostato su "Show" il display rimarrà sempre acceso. Se invece viene impostato su "60s", il display si spegnerà dopo 60 secondi se non viene eseguita alcuna operazione. Quando il display è spento, basterà premere uno qualunque dei pulsanti del pannello di controllo per riaccenderlo.

12) Network

Selezionando questa opzione usando i pulsanti [SU] / [GIÙ] e quindi premendo il pulsante [ENTER], si accede a un sotto-menu composto dalle seguenti voci:

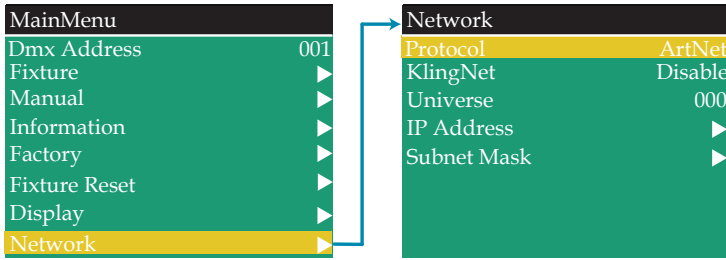

Nota: Tutti i parametri contenuti in questo sotto-menu saranno descritti in un aggiuntivo manuale di istruzioni relativo alla scheda Network opzionale.

7 - MODALITÀ DMX

Le modalità DMX per entrambe i modelli sono 4. Nelle modalità EXT e GUI i controlli DMX sono diversi poiché ogni modello ha un differente numero di LED. A tal proposito nella figura seguente viene riportata la numerazione dei LED per entrambi i modelli che verrà usata nelle tabelle delle modalità EXT e GUI.

THESIS 480 ZOOM

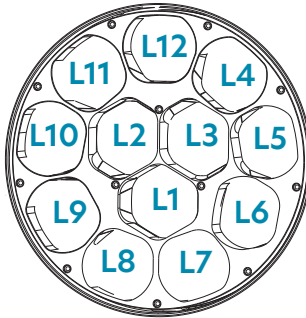

THESIS 280 ZOOM

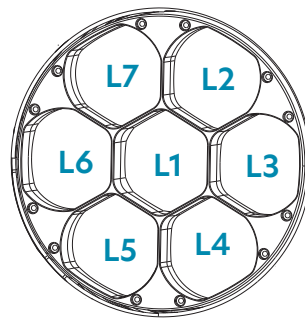

7.1 Modalità STD (17CH)

Canale	Funzione	Intervallo Valori	Effetto
1	Pan	0 ÷ 255	Rotazione Pan
2	Pan Fine	0 ÷ 255	Regolazione fine del Pan
3	Tilt	0 ÷ 255	Rotazione Tilt
4	Tilt Fine	0 ÷ 255	Regolazione fine del Tilt
5	P/T speed	0 ÷ 255	Velocità Motore
6	Dim	0 ÷ 255	Dimmer
7	Dim Fine	0 ÷ 255	Regolazione fine del Dimmer

8	Strobo	0 ÷ 3	Chiusa
		4 ÷ 103	Strobo regolare, velocità da lenta a veloce
		104 ÷ 107	Aperta
		108 ÷ 207	Strobo a impulsi, velocità da lenta a veloce
		208 ÷ 212	Aperta
		213 ÷ 225	Strobo lenta Casuale
		226 ÷ 238	Strobo Casuale con velocità media
		239 ÷ 251	Strobo Veloce Casuale
		252 ÷ 255	Aperta
9	Rosso	0 ÷ 255	Regolazione intensità Rosso
10	Verde	0 ÷ 255	Regolazione intensità Verde
11	Blù	0 ÷ 255	Regolazione intensità Blù
12	Bianco	0 ÷ 255	Regolazione intensità Bianco
13	CCT	0 ÷ 255	Regolazione temperatura del colore bianco
14	Macro	0 ÷ 255	Macro Colori
15	Effetto	0	Chiusa
		1 ÷ 100	Effetto Sogno
		101 ÷ 200	Effetto Onda
		201 ÷ 255	Nessun Effetto
16	Zoom	0 ÷ 255	Focus
17	Reset/Prog	0 ÷ 59	Nessun Effetto
		60 ÷ 99	Reset dei Motori
		100 ÷ 200	Avvia il programma Auto
		201 ÷ 255	Nessun Effetto

7.2 Modalità EXT (38CH) THESIS 280 Zoom

Canale	Funzione	Intervallo Valori	Effetto
1	Pan	0 ÷ 255	Rotazione Pan
2	Pan Fine	0 ÷ 255	Regolazione fine del Pan
3	Tilt	0 ÷ 255	Rotazione Tilt
4	Tilt Fine	0 ÷ 255	Regolazione fine del Tilt
5	P/T speed	0 ÷ 255	Velocità Motore
6	Dim	0 ÷ 255	Dimmer
7	Dim Fine	0 ÷ 255	Regolazione fine del Dimmer
8	Strobo	0 ÷ 3	Chiusa
		4 ÷ 103	Strobo regolare, velocità da lenta a veloce
		104 ÷ 107	Aperta
		108 ÷ 207	Strobo a impulsi, velocità da lenta a veloce
		208 ÷ 212	Aperta
		213 ÷ 225	Strobo lenta Casuale

8	Strobo	226 ÷ 238	Strobo Casuale con velocità media
		239 ÷ 251	Strobo Veloce Casuale
		252 ÷ 255	Aperta
9 ÷ 12	R1, G1, B1, W1	0 ÷ 255	LED_1 R-G-B-W
13 ÷ 16	R2, G2, B2, W2	0 ÷ 255	LED_2 R-G-B-W
17 ÷ 20	R3, G3, B3, W3	0 ÷ 255	LED_3 R-G-B-W
21 ÷ 24	R4, G4, B4, W4	0 ÷ 255	LED_4 R-G-B-W
25 ÷ 28	R5, G5, B5, W5	0 ÷ 255	LED_5 R-G-B-W
29 ÷ 32	R6, G6, B6, W6	0 ÷ 255	LED_6 R-G-B-W
33 ÷ 36	R7, G7, B7, W7	0 ÷ 255	LED_7 R-G-B-W
37	Zoom	0 ÷ 255	Focus
38	Reset/Prog	0 ÷ 59	Nessun Effetto
		60 ÷ 99	Reset dei Motori
		100 ÷ 200	Avvia il programma Auto
		201 ÷ 255	Nessun Effetto

7.3. Modalità EXT (58CH) THESIS 480 Zoom

Canale	Funzione	Intervallo Valori	Effetto
1	Pan	0 ÷ 255	Rotazione Pan
2	Pan Fine	0 ÷ 255	Regolazione fine del Pan
3	Tilt	0 ÷ 255	Rotazione Tilt
4	Tilt Fine	0 ÷ 255	Regolazione fine del Tilt
5	P/T speed	0 ÷ 255	Velocità Motore
6	Dim	0 ÷ 255	Dimmer
7	Dim Fine	0 ÷ 255	Regolazione fine del Dimmer
8	Strobo	0 ÷ 3	Chiusa
		4 ÷ 103	Strobo regolare, velocità da lenta a veloce
		104 ÷ 107	Aperta
		108 ÷ 207	Strobo a impulsi, velocità da lenta a veloce
		208 ÷ 212	Aperta
		213 ÷ 225	Strobo lenta Casuale
		226 ÷ 238	Strobo Casuale con velocità media
		239 ÷ 251	Strobo Veloce Casuale
252 ÷ 255	Aperta		
9 ÷ 12	R1, G1, B1, W1	0 ÷ 255	LED_1 R-G-B-W
13 ÷ 16	R2, G2, B2, W2	0 ÷ 255	LED_2 R-G-B-W
17 ÷ 20	R3, G3, B3, W3	0 ÷ 255	LED_3 R-G-B-W
21 ÷ 24	R4, G4, B4, W4	0 ÷ 255	LED_4 R-G-B-W
25 ÷ 28	R5, G5, B5, W5	0 ÷ 255	LED_5 R-G-B-W

29 ÷ 32	R6, G6, B6, W6	0 ÷ 255	LED_6 R-G-B-W
33 ÷ 36	R7, G7, B7, W7	0 ÷ 255	LED_7 R-G-B-W
37 ÷ 40	R8, G8, B8, W8	0 ÷ 255	LED_8 R-G-B-W
41 ÷ 44	R9, G9, B9, W9	0 ÷ 255	LED_9 R-G-B-W
45 ÷ 48	R10, G10, B10, W10'	0 ÷ 255	LED_10 R-G-B-W
49 ÷ 52	R11, G11, B11, W11	0 ÷ 255	LED_11 R-G-B-W
53 ÷ 56	R12, G12, B12, W12	0 ÷ 255	LED_12 R-G-B-W
57	Zoom	0 ÷ 255	Focus
58	Reset/Prog	0 ÷ 59	Nessun Effetto
		60 ÷ 99	Reset dei Motori
		100 ÷ 200	Avvia il programma Auto
		201 ÷ 255	Nessun Effetto

7.4. Modalità GUI (18CH) THESIS 280 Zoom

Canale	Funzione	Intervallo Valori	Effetto
1	Pan	0 ÷ 255	Rotazione Pan
2	Pan Fine	0 ÷ 255	Regolazione fine del Pan
3	Tilt	0 ÷ 255	Rotazione Tilt
4	Tilt Fine	0 ÷ 255	Regolazione fine del Tilt
5	P/T speed	0 ÷ 255	Velocità Motore
6	Dim	0 ÷ 255	Dimming
7	Strobe	0 ÷ 3	Chiusa
		4 ÷ 103	Strobo regolare, vel. da lenta a veloce
		104 ÷ 107	Aperta
		108 ÷ 207	Strobo a impulsi, vel. da lenta a veloce
		208 ÷ 212	Aperta
		213 ÷ 225	Strobo lenta Casuale
		226 ÷ 238	Strobo Casuale con velocità media
		239 ÷ 251	Strobo Veloce Casuale
252 ÷ 255	Aperta		
8	Red	0 ÷ 255	Regolazione intensità Rosso
9	Green	0 ÷ 255	Regolazione intensità Verde
10	Blue	0 ÷ 255	Regolazione intensità Blu
11	White	0 ÷ 255	Regolazione intensità Bianco
12	Macro	0 ÷ 255	Macro Colori
13	Combinations	0	Tutti i LED Accesi
		1 ÷ 6	LED 1 On
		7 ÷ 13	LED 2 On
		14 ÷ 20	LED 3 On
		21 ÷ 27	LED 4 On

13	Combinations	28 ÷ 34	LED 5 On
		35 ÷ 41	LED 6 On
		42 ÷ 48	LED 7 On
		49 ÷ 55	LED 2, LED 3 On
		56 ÷ 62	LED 4, LED 5 On
		63 ÷ 69	LED 6, LED 7 On
		70 ÷ 76	LED 1, LED 2, LED 3 On
		77 ÷ 83	LED 1, LED 4 LED 5 On
		84 ÷ 90	LED 1, LED 6 LED 7 On
		91 ÷ 97	LED 1, LED 2 On
		98 ÷ 104	LED 3, LED 6 On
		105 ÷ 111	LED2, LED 3, LED 5, LED 6 On
		112 ÷ 118	LED 1, LED 3, LED 6 On
		119 ÷ 125	LED 2, LED 4, LED 6 On
		126 ÷ 132	LED 1, LED2, LED 3, LED 5, LED 6 On
		133 ÷ 139	LED 2, LED3, LED 4, LED 5, LED 6, LED 7 On
		140 ÷ 146	I LED da LED2 a LED7 si illumineranno uno alla volta dinamicamente
		147 ÷ 153	I LED da LED2 a LED7 si illumineranno due alla volta dinamicamente
		154 ÷ 160	LED 1 sempre acceso; I LED da LED2 a LED7 si illumineranno uno alla volta dinamicamente
		161 ÷ 167	Si accenderanno alternativamente 3 LED: (L1, L2, L3) - (L1, L4, L5) - (L1, L6, L7)
		168 ÷ 174	Si accenderanno alternativamente 3 LED in modo circolare
		175 ÷ 181	LED 1 sempre acceso; Si accenderanno alternativamente 3 LED in modo circolare
		182 ÷ 188	Si accenderanno alternativamente 2 LED su angolo opposto in modo circolare
189 ÷ 195	Si accenderanno alternativamente 4 LED su angolo opposto in modo circolare		
196 ÷ 202	LED 1 sempre acceso; Si accenderanno alternativamente 2 LED su angolo opposto in modo circolare		
203 ÷ 209	LED 1 sempre acceso; Si accenderanno alternativamente 4 LED su angolo opposto in modo circolare		
210 ÷ 216	Si accenderanno alternativamente i seguenti gruppi di LED: (L2, L3) - (L1, L4, L7) - (L5, L6)		
217 ÷ 223	Si accenderanno alternativamente il LED centrale (L1) e tutti gli altri LED insieme.		

13	Combinations	224 ÷ 230	Si accenderanno alternativamente il LED centrale (L1) e tutti gli altri LED insieme con una sequenza di colori.
		231 ÷ 237	Effetto petali colorati
		238 ÷ 244	Effetto petali colorati con rotazione
		245 ÷ 255	Effetto di rotazione dei colori
14	Speed	0 ÷ 255	Selezione della velocità degli effetti
15	Shape Back	0 ÷ 255	Selezione del colore di sfondo per ogni effetto
16	BackDim	0 ÷ 255	Luminosità dello sfondo da luminoso a scuro
17	Zoom	0 ÷ 255	Focus
18	Reset/Prog	0 ÷ 59	Nessun Effetto
		60 ÷ 99	Reset dei Motori
		100 ÷ 200	Avvia il programma Auto
		201 ÷ 255	Nessun Effetto

Modalità GUI (18CH) THESIS 480R Zoom

Canale	Funzione	Intervallo Valori	Effetto
1	Pan	0 ÷ 255	Rotazione Pan
2	Pan Fine	0 ÷ 255	Regolazione fine del Pan
3	Tilt	0 ÷ 255	Rotazione Tilt
4	Tilt Fine	0 ÷ 255	Regolazione fine del Tilt
5	P/T speed	0 ÷ 255	Velocità Motore
6	Dim	0 ÷ 255	Dimming
7	Strobe	0 ÷ 3	Chiusa
		4 ÷ 103	Strobo regolare, velocità da lenta a veloce
		104 ÷ 107	Aperta
		108 ÷ 207	Strobo a impulsi, velocità da lenta a veloce
		208 ÷ 212	Aperta
		213 ÷ 225	Strobo lenta Casuale
		226 ÷ 238	Strobo Casuale con velocità media
		239 ÷ 251	Strobo Veloce Casuale
252 ÷ 255	Aperta		
8	Red	0 ÷ 255	Regolazione intensità Rosso
9	Green	0 ÷ 255	Regolazione intensità Verde
10	Blue	0 ÷ 255	Regolazione intensità Blu
11	White	0 ÷ 255	Regolazione intensità Bianco
12	Macro	0 ÷ 255	Macro Colori
13	Combinations	0	Tutti i LED Accesi
		1 ÷ 6	LED1 On
		7 ÷ 13	LED2 On
		14 ÷ 20	LED3 On

13	Combinations	21 ÷ 27	LED4 On
		28 ÷ 34	LED5 On
		35 ÷ 41	LED6 On
		42 ÷ 48	LED7 On
		49 ÷ 55	LED8 On
		56 ÷ 62	LED9 On
		63 ÷ 69	LED10 On
		70 ÷ 76	LED11 On
		77 ÷ 83	LED12 On
		84 ÷ 90	LED1, LED6, LED7 On
		91 ÷ 97	LED2, LED9, LED10 On
		98 ÷ 104	LED3, LED4, LED12 On
		105 ÷ 111	LED1, LED6, LED7, LED8 On
		112 ÷ 118	LED2, LED9, LED10, LED11 On
		119 ÷ 125	LED3, LED4, LED5, LED12 On
		126 ÷ 132	LED1, LED2, LED8 On
		133 ÷ 139	LED2, LED3, LED11 On
		140 ÷ 146	LED1, LED3, LED5 On
		147 ÷ 153	LED1, LED2, LED3 On
		154 ÷ 160	da LED4 a LED12 On
		161 ÷ 167	LED1, LED2, LED3, LED5, LED8, LED11 On
		168 ÷ 174	I LED da LED4 a LED12 si illumineranno uno alla volta dinamicamente
		175 ÷ 181	I LED da LED4 a LED12 si illumineranno due alla volta dinamicamente
		182 ÷ 188	I LED da LED4 a LED12 si illumineranno tre alla volta dinamicamente
189 ÷ 195	Si accenderanno alternativamente 3 LED: (L1, L2, L8) - (L2, L3, L11) - (L1, L3, L5)		
196 ÷ 202	Si accenderanno alternativamente 4 LED: (L3, L4, L5, L12) - (L1, L6, L7, L8) (L2, L9, L10, L11)		
203 ÷ 209	Si accenderanno alternativamente i seguenti gruppi di LED: (L7, L8, L9) - (L1, L2, L6, L10) - (L3, L5, L11) (L12, L4)		
210 ÷ 216	Si accenderanno alternativamente i seguenti gruppi di LED: (L1, L6, L7) - (L2, L9, L10) - (L3, L4, L11)		
217 ÷ 223	Effetto di rotazione "Mulino a Vento"		
224 ÷ 230	Effetto dinamico "fioritura dei petali"		
231 ÷ 237	Effetto dinamico "fioritura dei petali" con diversi colori		
238 ÷ 244	Effetto Petali colorati		

13	Combinations	245 ÷ 251	Effetto di rotazione colori a gruppi di 4 LED
		252 ÷ 255	Effetto di rotazione dei colori
14	Speed	0 ÷ 255	Selezione della velocità degli effetti
15	Shape Back	0 ÷ 255	Selezione del colore di sfondo per ogni effetto
16	BackDim	0 ÷ 255	Luminosità dello sfondo da luminoso a scuro
17	Zoom	0 ÷ 255	Focus
18	Reset/Prog	0 ÷ 59	Nessun Effetto
		60 ÷ 99	Reset dei Motori
		100 ÷ 200	Avvia il programma Auto
		201 ÷ 255	Nessun Effetto

7.5. Modalità HS1 (11CH)

Canale	Funzione	Intervallo Valori	Effetto
1	Pan	0 ÷ 255	Rotazione Pan
2	Pan Fine	0 ÷ 255	Regolazione fine del Pan
3	Tilt	0 ÷ 255	Rotazione Tilt
4	Tilt Fine	0 ÷ 255	Regolazione fine del Tilt
5	P/T speed	0 ÷ 255	Velocità Motore
6	Strobe	0 ÷ 3	Chiusa
		4 ÷ 103	Strobo regolare, velocità da lenta a veloce
		104 ÷ 107	Aperta
		108 ÷ 207	Strobo a impulsi, velocità da lenta a veloce
		208 ÷ 212	Aperta
		213 ÷ 225	Strobo lenta Casuale
		226 ÷ 238	Strobo Casuale con velocità media
		239 ÷ 251	Strobo Veloce Casuale
252 ÷ 255	Aperta		
7	Hue	0 ÷ 255	Scala Colori
8	Saturation	0 ÷ 255	Saturazione
9	Intensity	0 ÷ 255	Luminanza
10	Zoom	0 ÷ 255	Focus
11	Reset/Prog	0 ÷ 59	Nessun Effetto
		60 ÷ 99	Reset dei Motori
		100 ÷ 200	Avvia il programma Auto
		201 ÷ 255	Nessun Effetto

8 - DATI FOTOMETRICI

8.1. Thesis 280 Zoom

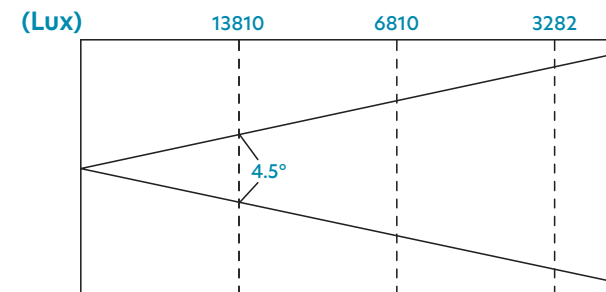

Distance (m)	5	7	10
Diameter (cm)	75	100	150

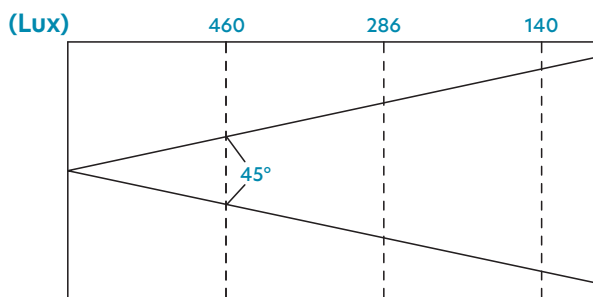

Distance (m)	5	7	10
Diameter (cm)	400	600	800

8.2. Thesis 480 Zoom

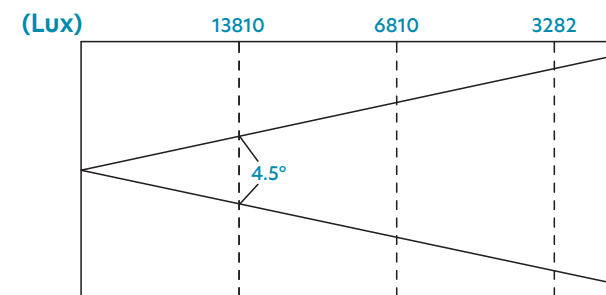

Distance (m)	5	7	10
Diameter (cm)	75	100	150

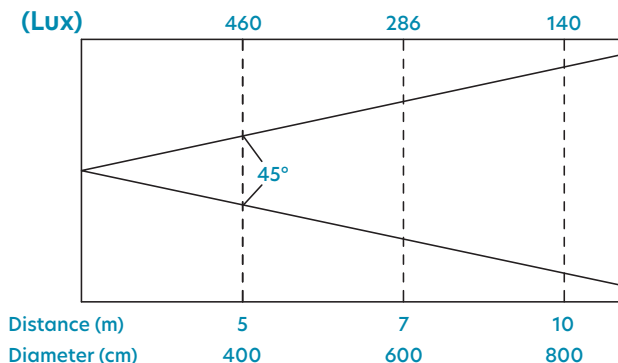

9 - SPECIFICHE TECNICHE

	THESIS 280 Zoom	THESIS 480 Zoom
Luci LED	7 x 40W RGBW OSRAM®	12 x 40W RGBW OSRAM®
Durata LED	5000 Ore	
Voltaggio	100V-240V 50-60Hz	
Consumo Energia	400W	600W (7R)
Amperaggio	2,5A	
Modalità di controllo	DMX512, Master/Slave, Auto, Sound	
Modalità Canale	18CH, 38CH, 17CH, 11CH	18CH, 58CH, 17CH, 11CH
Funzione Network	Supporta i protocolli di rete RDM, Art-Net®, Kling-Net e SACN (Optionale)	
Angolo Beam (Tipo Scan)	4,5° ÷ 45°	
Dimmer	0-100% (16bit)	
CCT	2800K-8500K	
Zoom	Da 9° a 45° in 1,7s (con 3 motori)	
X/Y scan	Pan 540°, Tilt:270°	
Strobo	1-20Hz	
Display	LCD a Colori da 2 "; Selezione lingue tra Inglese e Cinese; Rovesciabile	
Alloggiamento	Plastica ignifuga	
Temperatura di lavoro	0 ÷ 40°C	
Dimensioni Faro (LxPxA)	321 x 228 x 395 mm (12.64 x 8.98 x 15.55 inch)	395 x 264 x 470 mm (15.55 x 10.39 x 18.50 inch)
Peso Faro	8.9 kg	14.35 kg
Dimensioni Imballo (LxPxA)	365 x 295 x 445 mm (14.37 x 11.61 x 17.52 inch)	450 x 415 x 530 mm (17.72 x 16.39 x 20.87 inch)
Peso Imballo	10 Kg	17.30 Kg

Nota: i nostri prodotti sono soggetti a un processo di sviluppo continuo. Pertanto le modifiche alle caratteristiche tecniche restano soggette a modifiche senza preavviso.

10 - GARANZIA E ASSISTENZA

Tutti i prodotti CENTOLIGHT sono coperti da garanzia di due anni. Essa è valida dalla data di acquisto, come indicato dal documento di acquisto. I seguenti casi/componenti non sono coperti dalla garanzia di cui sopra:

- Tutti gli accessori forniti con il prodotto
- Uso improprio
- Guasto dovuto all'usura
- Ogni modifica del prodotto effettuata dall'utente o da terzi

CENTOLIGHT soddisfa gli obblighi di garanzia dovuti a eventuali materiali non conformi o difetti di fabbricazione, rimediando gratuitamente e a discrezione di CENTOLIGHT, sia mediante riparazione o sostituendo singole parti o l'intero apparecchio. Eventuali parti difettose rimosse da un prodotto durante il corso di una richiesta di garanzia diventano di proprietà di CENTOLIGHT.

Durante il periodo di garanzia, i prodotti difettosi possono essere restituiti al rivenditore CENTOLIGHT con prova di acquisto originale. Per evitare danni durante il trasporto, si prega di utilizzare l'imballo originale (se disponibile). In alternativa, inviare il prodotto a SERVICE CENTER CENTOLIGHT - Via Enzo Ferrari, 10 - 62017 Porto Recanati - Italia. Per inviare un prodotto al centro di assistenza è necessario un numero di RMA. Le spese di trasporto devono essere coperte dal proprietario del prodotto.

Per ulteriori informazioni visitate il sito www.centolight.com

11 - AVVISO UE E SEE (NORVEGIA, ISLANDA, LIECHTENSTEIN)



LEGGETE ATTENTAMENTE - Questo simbolo indica che il prodotto non deve essere smaltito con i rifiuti domestici, in base alla direttiva RAEE (2202/96/CE) e legislazione nazionale.

Il prodotto deve essere consegnato a un centro di raccolta differenziata o, in caso di ritiro dell'usato quando si acquista un nuovo prodotto simile, ad un rivenditore autorizzato per il riciclaggio di apparecchiature elettriche ed elettroniche (WEEE). Un uso improprio di questo tipo di rifiuti può avere un impatto negativo sull'ambiente e sulla salute umana a causa di sostanze potenzialmente pericolose che sono generalmente associate alle apparecchiature elettriche ed elettroniche. Allo stesso tempo, la vostra collaborazione per il corretto smaltimento di questo prodotto contribuirà a un utilizzo efficace delle risorse naturali.

Per ulteriori informazioni sui punti di raccolta delle apparecchiature da rottamare, contattate il comune, l'autorità di gestione dei rifiuti, strutture coinvolte nel sistema RAEE o il servizio di smaltimento dei rifiuti domestici.



www.centolight.com



This product is imported in EU by
Questo prodotto viene importato nella UE da

FRENEXPORT SPA - Via Enzo Ferrari, 10 - 62017 Porto Recanati - Italy

Centolight® is a registered trademark of FRENEXPORT SPA - Italy
Centolight® è un marchio di fabbrica registrato di FRENEXPORT SPA - Italia



www.centolight.com